

【取付方法】

1. はじめに部品点数を確認してください。
2. 右側牽引フック及び左右補強プレートを取り外してください。
3. 右側牽引フックの取り付け穴と右側補強プレート取付ナット付穴を使って、付属のボルトで右ステアーを仮締めして下さい。
4. 左側補強プレート取付ナット付穴と左フレーム既存のナット付穴を使って、付属のボルトで仮締めして下さい。
5. 仮締めした左右のステアーにクロスメンバーを仮締めしてください。
6. 全体のバランスを確認後、全ボルトを本締めしてください。

(注意) 車両個体差により、穴位置等でズレ発生する場合がございます。そのため加工が必要になる場合もございますのであらかじめご了承ください。

(注意) 社外エアロパーツ、マフラーには、対応していません。

(注意) 通常の配線で連結時に牽引車灯火類のヒューズが切れる等の不具合が生じる場合がございます。その場合、車両側配線にリレーが必要になりますので、お車をご購入のディーラーにご相談ください。

警告!! このヒッチメンバーは、国内規格C級(トレーラー総重量750kg未満)です。国内規格C級以外のトレーラーは、絶対に牽引しないで下さい。本製品は、上記記載のように最大牽引荷重を設定しておりますが、牽引車両側フレームの強度については、保証していません。また、牽引車に対する取付・使用上での不具合によるいかなる損害についても当社では、一切責任を負いませんのであらかじめご了承下さい。

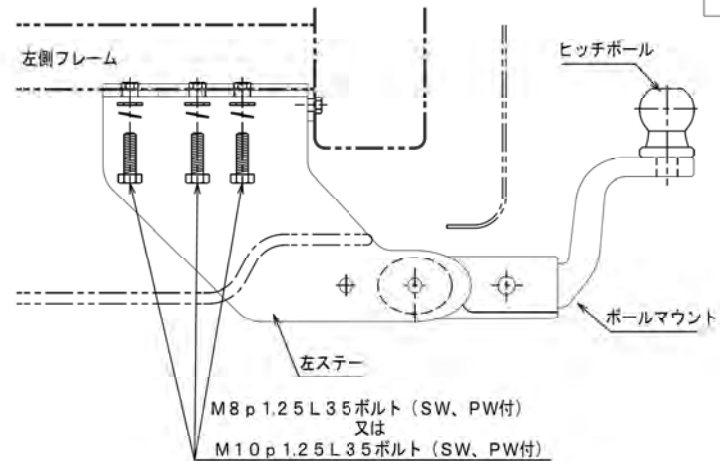
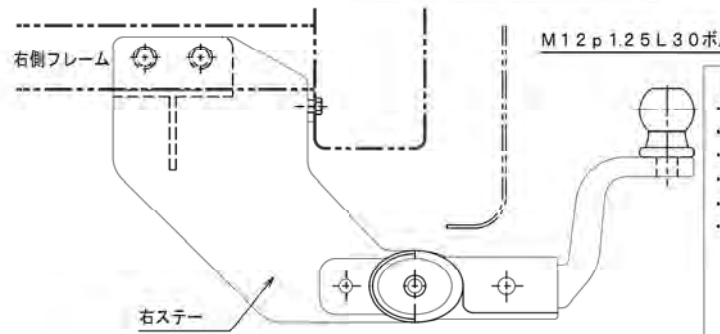
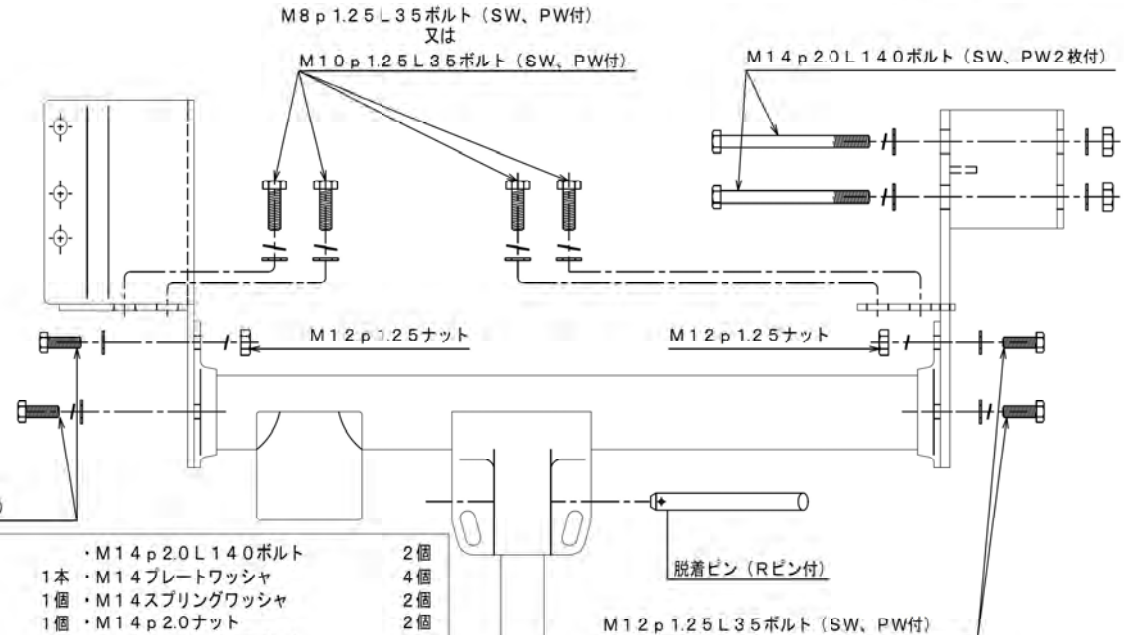

[部品一覧]

・メンバー本体	1本	・M14 p 2.0 L 140 ボルト	2個
・右ステアー	1個	・M14 プレートワッシャ	4個
・左ステアー	1個	・M14 スプリングワッシャ	2個
・ボールマウント	1個	・M14 p 2.0 ナット	2個
・ヒッチボール	1個	・M12 p 1.25 L 35 ボルト	2個
・脱着ピン (Rピン付)	1個	・M12 p 1.25 L 30 ボルト	2個
		・M12 p 1.25 ナット	2個
		・M12 スプリング&プレートワッシャ	各4個
		・M10 p 1.25 L 35 ボルト	7個
		・M10 スプリング&プレートワッシャ	各7個
		・M8 p 1.25 L 35 ボルト	7個
		・M8 スプリング&プレートワッシャ	各7個

