

取付作業前に必ず、本書及び別紙取扱説明書をお読みになり、ご理解頂いた上、作業を行ってください。

【取付手順】

- マフラーを外してください。
- 下図のように右側のステーをフレームの膨らみをまたぐように当てて、フレーム内側(車両中心側)にステーを押し当てながら、印をつけてください。  
※穴開け前にマフラー干渉がないか、確認してください。
- 右側フレームの2で印をつけた位置にφ11の穴開けをしてください。
- 下図Aの辺りにφ30の穴開けをしてください。  
※穴開け加工後は、錆止め材を塗ってください。
- 3で開けた穴を使い、4で開けた穴よりナット付プレート(A)を入れて、右ステーを仮締めしてください。
- 下図のように左側フレームのフレームの膨らみの間に左ステーの後側に取付部を当てて、フレーム内側(車両中心側)にステーを押し当てながら、印をつけてください。
- 6で印をつけた位置にφ11の穴を開けてください。
- 下図Bの辺りにφ30の穴開けをしてください。  
※穴開け加工後は、錆止め材を塗ってください。
- 7で開けた穴、車両前方の既存穴(φ17)の穴を使い、8で開けた穴よりナット付プレート(A)

- (B) 入れて、左ステーを仮締めしてください。
- 左右ステーとメンバーを仮締めしてください。その際、下図のように補強プレートを共締めし、既存穴にスペーサー、ナット付プレート(C)を使い、仮締めしてください。
  - 全体のバランスを確認後、全ボルトを本締めしてください。
  - マフラーを取付けてください。  
※取付後、マフラーとの干渉がないかご確認ください。
  - 別紙配線キット/ソケット取扱説明書に従って配線作業を行ってください。

【注意】

本製品は、取付後マフラーとのクリアランスが少ない為、悪路走行時にマフラーとヒッチメンバーが干渉し、異音が生ずる場合がございます。  
その場合は、マフラー保護の為、耐熱ゴム等を干渉部分に貼るなどの対策が必要になりますので、予めご了承ください。

警告!! このヒッチメンバーは、国内規格C級(トレーラー総重量750kg未満)です。国内規格C級以外のトレーラーは、絶対に牽引しないで下さい。  
本製品は、上記記載のように最大牽引荷重を設定しておりますが、牽引車両側フレームの強度については、保証しておりません。  
また、牽引車に対する取付・使用上での不具合によるいかなる損害についても当社では、一切責任を負いませんのであらかじめご了承ください。

部品一覧

1. メンバー本体	1	12. 取付ボルト一式	
2. ボールマウント	1	・M12p1.25L40ボルト	1
3. ヒッチボール	1	・M12p1.25L35ボルト	4
4. 右ステー	1	・M12p1.25ナット	2
5. 左ステー	1	・M12プレートワッシャー	5
6. 脱着ピン(Rピン付)	1	・M12スプリングワッシャー	5
7. M10ナット付プレート(A)	3	・M10p1.25L35ボルト	3
8. M12ナット付プレート(B)	1	・M10プレートワッシャー	3
9. M8ナット付プレート(C)	1	・M10スプリングワッシャー	3
10. スペーサー(φ22)	1	・M8p1.25L35ボルト	1
11. 補強ステー	1	・M8プレートワッシャー	1
		・M8スプリングワッシャー	1

【右側】(1)内は参考線を示す。

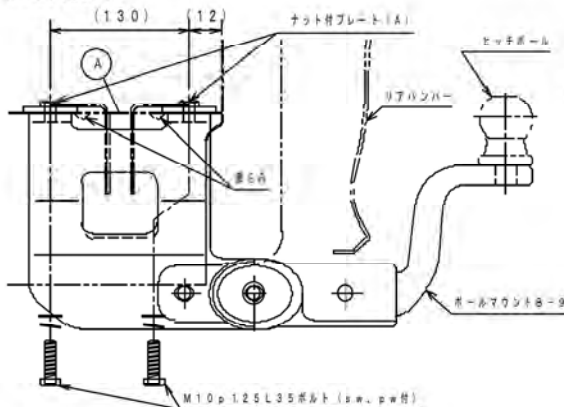

【左側】(1)内は参考線を示す。

