

トレーラーご購入の手引き

1. トレーラーの積載物及び積載重量について

トレーラーのご購入の時には積載するボート・積み荷の重量を確認のうえ、トレーラー最大積載量の範囲内に適合するトレーラーをお選び下さい。また、ボートの場合ハル（船底）形状によってもトレーラーの適合が異なりますので販売店にご相談のうえ、トレーラーの機種選定を行なって下さい。

2. 牽引車について

牽引車とはトレーラーを実際に引っ張る車のことです。牽引に際してはヒッチメンバー（牽引装置）の取付が必要になります。また、トレーラーの予備検査証取得の段階で牽引車の型式が必要です。牽引予定の車種によっては連結検討書の条件を満たさず牽引不可能と判定される場合があります。事前に販売店にご相談下さい。

3. 保管場所について

小型・普通トレーラー（白ナンバー）のトレーラーの登録に関しましては事前に車庫証明が必要となります。また軽トレーラーの場合もナンバープレート交付後車庫証明が必要です。（人口30万人以上の自治体の場合）

◆トレーラー登録及び登録に必要な法定費用について

トレーラーも1台の車両です。自動車構造等を定めている法律（道路運送車両法）に基づきナンバープレートを取得していないトレーラーは公道を走行することができません。たとえリアカーのようなものでも普通自動車（軽自動車含む）で牽引すると自動車と定義され、トレーラーの大きさによって軽自動車・小型自動車・普通自動車となり、自動車の検査や登録が必要となります。さらに万一の自動車事故に備えた自動車損害賠償責任保険（自賠責保険）の加入が義務付けられています。

SOREX トレーラーは全車予備検査済みですのでお客様は登録するだけです。（右記表参照）
●道路交通法上、牽引物の総重量が750kgを超える場合には、牽引免許が必要です。
●車両法上、牽引車とトレーラーを組み合わせた全長12m、全幅2.5m、全高3.8mのいずれかを超える場合には、走行前に別途申請し許可が必要になります。

◆トレーラー諸費用一覧表

トレーラー種別	軽自動車	小型車・普通車
用途	特種・貨物 4	特種・貨物 4・貨物 1
基準サイズ	W=1470・L=3400 以下	小 W=1700・L=4700 以下 普 W=1701・L=4701 以上
ナンバープレート代	1,000 円前後	1,000 円前後
自賠責保険代	5,440 円 (25 ヶ月)	5,440 円 (25 ヶ月)
自動車税	4,000 円	小型 5,300 円・普通 10,200 円
自動車重量税 1t 以下 (2 年分)	6,600 円	特種 8,200 円・貨物 6,600 円
検査代行料 ※	約 30,000 円	約 30,000 円
車庫証明代 ※	10,000 円前後	10,000 円前後
環境性能割 (旧自動車取得税)	取得価格 50 万円を超える場合必要となります。	

※お客様自身で行う事も可能です。

◆トレーラー登録時必要書類

	軽自動車	小型車・普通車
住民票	○	—
印鑑 (認印)	○	—
印鑑証明	—	○
予備検査証 (メーカー送付)	○	○
保管場所証明書 (車庫証明)	△	○
実印 (本人申請の場合)	—	○
委任状 (代理人申請の場合)	△	○
申請先	軽自動車検査協会	陸運局
審査	書類のみ	書類のみ
審査車検有効期限	2 年	初年度 2 年、以降 1 年
予備検査有効期限	3 ヶ月	3 ヶ月

●2026 年 3 月現在の参考価格です。(プレート代、自動車税は都道府県によって異なる場合があります)

4. トレーラー運送費一覧 (税込価格)

	S35G/B・LC150R LF200・MB	S50G・193SL ZERO500・14FW NF-1/E・AT500	15FW・16FW 17FW ツインジェット SW	RR1000 RS1000 17FWK・NF-2	KC250(K) KC350(K) NKC350(K)	CAMPY	22FG CF160	
北海道	札幌営業所渡し 88,000	107,800	132,000	141,900	99,000	99,000	198,000	
	各地域	別途お問い合わせください						
東北	青森	55,000	64,900	67,100	74,800	69,300	108,900	134,200
	秋田	58,300	68,200	71,500	79,200	72,600	110,000	137,500
	岩手・山形	51,700	62,700	64,900	68,200	67,100	99,000	123,200
関東	茨城・栃木・群馬	46,200	55,000	60,500	62,700	59,400	88,000	112,200
	埼玉・千葉・東京・神奈川	36,300	46,200	55,000	63,800	50,600	69,300	99,000
上越	新潟	42,900	49,500	66,000	70,400	56,100	75,900	110,000
	山梨	37,400	46,200	58,300	63,800	52,800	63,800	99,000
	長野	42,900	49,500	66,000	74,800	58,300	80,300	110,000
北陸	富山・石川・福井	36,300	46,200	56,100	68,200	50,600	77,000	99,000
中部	静岡	30,800	37,400	52,800	58,300	44,000	69,300	97,900
	愛知・岐阜・三重	28,600	35,200	48,400	56,100	41,800	68,200	94,600
近畿	和歌山	29,700	36,300	51,700	58,300	44,000	70,400	94,600
	奈良・滋賀	28,600	35,200	48,400	57,200	44,000	68,200	94,600
	京都	27,500	34,100	46,200	55,000	40,700	64,900	92,400
中国	大阪・兵庫	19,800	28,600	39,600	48,400	37,400	62,700	88,000
	岡山	17,600	24,200	36,300	44,000	31,900	55,000	79,200
	広島	27,500	34,100	48,400	57,200	40,700	64,900	92,400
四国	山口	30,800	40,700	55,000	64,900	48,400	73,700	99,000
	鳥取・島根	33,000	41,800	56,100	66,000	50,600	74,800	100,100
	香川	33,000	41,800	56,100	66,000	50,600	74,800	100,100
九州	徳島・愛媛	35,200	44,000	58,300	69,300	52,800	78,100	103,400
	高知	36,300	45,100	59,400	71,500	53,900	79,200	104,500
	福岡	36,300	45,100	59,400	71,500	53,900	79,200	104,500
	大分	39,600	48,400	61,600	83,600	56,100	101,200	112,200
	佐賀	41,800	51,700	66,000	88,000	60,500	104,500	115,500
	長崎	41,800	51,700	66,000	88,000	60,500	104,500	115,500
沖縄	熊本	39,600	48,400	61,600	83,600	56,100	101,200	112,200
	宮崎・鹿児島	48,400	58,300	70,400	96,800	66,000	112,200	139,700
沖縄	安謝港渡し 93,500	107,800	お問い合わせ	お問い合わせ	93,500	107,800	お問い合わせ	

トラック車上渡しになる場合がありますので、その際は荷下ろし作業願います。牽引による仮ナンバーでの納車場合があります。一台あたりの税込価格です。自社配送による便・納期等を調整した特別価格です（2026年3月現在）。単発配送やチャーター便を使用する場合は、別途追加料金が発生し、金額が変更となります。遠隔地など、上記金額で対応できない場合は別途見積りとなります。記載のない機種・離島運賃はお問い合わせ下さい。諸般の事情により予告なく改定する場合があります。輸送の関係上トレーラーを一部分解して納車する場合があります。

ガルバニズドについて

一部製品に採用しているガルバニズドは、時間とともに表面に酸化被膜を形成することで、金属光沢は失われますが母材を錆から保護します。製造工程の都合上、部分的に塗装を行っていますが、ガルバニズド用の特殊塗料を使っており防錆性能に影響はございません。

販売元

SOREX 公式サイト



オンラインショップ



両備ホールディングス株式会社 両備テクノモビリティカンパニー

https://www.sorex.co.jp

●岡山北営業所：〒709-2122 岡山県岡山市北区御津吉尾 40-2

TEL(086)724-1234 (代) FAX(086)724-4455

●埼玉営業所：〒344-0051 埼玉県春日部市内牧 4882-1

TEL(048)876-8708 FAX(048)876-8709

●札幌営業所：〒061-2262 北海道札幌市南区篠路 2 条 1-4-36

TEL(011)792-6621 FAX(011)792-6625

ソレックストレーラーは、全車予備検査済・連結検討書付です。

●トレーラーを牽引するには、牽引車にヒッチメンバーを取り付ける必要があります。●掲載価格は、2026年3月現在のメーカー希望小売価格です。●写真は撮影条件、印刷インクの性質上、実際の塗色と異なる場合がありますので、ご了承ください。●カタログ記載のオプション部品は、トレーラー機種により取付できないものもありますのでお問い合わせ下さい。●この印刷物を無断転載・無断使用することはお断りします。●本カタログに記載されている製品の仕様等は改良のため、予告なく変更することがありますのでご了承ください。

協賛：岡山トヨタ自動車株式会社



SOREX TRAILER PRODUCTS CATALOG

2026
Vol.6

FOR
PWC

QUALITA

細部までこだわった個性派トレーラー

ZERO シリーズのイメージとは異なり、存在感のあるステップやフレーム、極太タイヤ&ホイールを採用。誰もが目を止めるような個性のあるスタイリッシュなトレーラー。



PWC 積載イメージ



245/40 R17 タイヤを純正採用



スチール製BIGワイドフェンダー採用
サイドサポートは標準装備

NEW

QUALITA II

メーカー希望小売価格：623,700 円（税別：567,000 円）

最大積載量 500kg

- トレーラー規格：普通 8 ナンバー ●フレーム材質：電気亜鉛スチール（ウレタン塗装）
- 積載用途：PWC1 艇 ●全長 × 全幅 × 全高：4300×1990×1100mm
- 車両重量：250kg ●タイヤサイズ：245/40 R17 ●カブラー高：490mm

ZERO

FAD Edition

ZERO 史上最大幅の極太タイヤを装着した“ファッドエディション”の誕生。

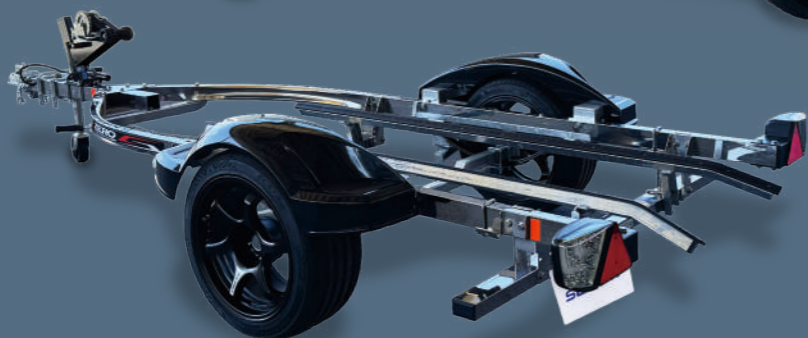

ZERO500SFE

NEW

ZERO500BFE

メーカー希望小売価格：597,300 円（税別：543,000 円）

最大積載量 500kg

- トレーラー規格：普通 8 ナンバー ●フレーム材質：電気亜鉛スチール（ウレタン塗装） ●積載用途：PWC1 艇
- 全長 × 全幅 × 全高：4300×1760×860mm ●車両重量：190kg ●タイヤサイズ：245/40 R17 ●カブラー高：465mm

NEW

ZERO500SFE

メーカー希望小売価格：752,400 円（税別：684,000 円）

最大積載量 500kg

- トレーラー規格：普通 8 ナンバー ●フレーム材質：ステンレス（SUS304） ●積載用途：PWC1 艇
- 全長 × 全幅 × 全高：4300×1760×860mm ●車両重量：190kg ●タイヤサイズ：245/40 R17 ●カブラー高：465mm

ZERO

STARTING POINT OF THE TRAILER

ロングセラーのスタンダードなスチールフレーム

亜鉛鋼材スチール+ブラック（ホワイト）塗装モデルのスタンダード仕様。



PWC 積載イメージ



ZERO 500W
（白フェンダーはオプション）



ZERO 500B

★トレーラースタートアップキット

品番：SRX-091

メーカー希望小売価格：44,000 円（税別：40,000 円）

- キャリアハンドル ●カブラーハンドル ●SOREX収納式タイヤダウンベルト ●ゴムジャッキホイール ●配線カブラーホルダー



※トレーラーに合わせてキャリアハンドルを白色・ガルバに変更可能です。

ブリテス製15インチ
標準アルミホイール

ZERO 500B/500W

メーカー希望小売価格：438,900 円（税別：399,000 円）

最大積載量 500kg

- トレーラー規格：小型 8 ナンバー ●フレーム材質：電気亜鉛スチール（ウレタン塗装） ●積載用途：PWC1 艇
- 全長 × 全幅 × 全高：4300×1700×860mm ●車両重量：170kg ●タイヤサイズ：185/55 R15 ●カブラー高：455mm

ZERO 550B

メーカー希望小売価格：448,800 円（税別：408,000 円）

最大積載量 550kg

- トレーラー規格：小型 8 ナンバー ●フレーム材質：電気亜鉛スチール（ウレタン塗装） ●積載用途：PWC1 艇
- 全長 × 全幅 × 全高：4300×1700×860mm ●車両重量：170kg ●タイヤサイズ：205/65-10（ワイドタイヤ仕様） ●カブラー高：455mm

OPTIONAL PARTS ZERO 500SXE・500S・550S 共通

フロントストレージ トレーラーの前方ヘットスーツ、ライフジャケットなどが収納可能な大型ストレージです。※詳細は 32 ページをご覧ください。

- カブラーハンドル ●キャリアハンドル ●ショックアブソーバー ●可動式ナンバープレート ●スロープレール ●マルチスペアタイヤブラケット etc.

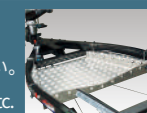

FOR
PWC

ZERO
STARTING POINT OF THE TRAILER

ステンレスの輝きの美しさ、耐久性ステンレスフレーム

美しさ、耐久性を両立した SUS304 ステンレスのミガキ材を採用。
フレームに使用するボルト、ナットについてもステンレスを採用。



標準装備



17 インチアルミホイール

ZERO 500SXE

メーカー希望小売価格：723,800 円（税別：658,000 円）

最大積載量 500kg

- トレーラー規格：小型 8 ナンバー ●フレーム材質：ステンレス (SUS304) ●積載用途：PWC1 艇
- 全長 × 全幅 × 全高：4300×1700×860mm ●車両重量：180kg ●タイヤサイズ：205/40 R17 ●カブラー高：460mm

★トレーラーグレードアップキット FULL ステンレス Ver.

品番：SRX-092 メーカー希望小売価格：174,020 円（税別：158,200 円）

- SUS パウタワ交換 ●SUS バック交換 ●SUS キャリーハンドル
- SUS マルチフック 3 交換 ●SOREX 収納式タイヤダウンベルト
- ゴムジャッキホイール ●ステンレスフックウインチストラップ (黒) 交換
- ステンレスウインチ ●ステンレスボールカブラー

OPTIONAL PARTS

フロントストレージ ZERO 500SXE・500S・550S 共通 ※詳細は 32 ページをご覧ください。
トレーラーの前方ヘウエットスーツ、ライフジャケットなどが収納可能な大型ストレージです。

- カブラーハンドル ●キャリーハンドル ●ショックアブソーバー ●スローブレール
- 可動式ナンバープレート ●マルチスペアタイヤブラケット etc.



ZERO 500S

メーカー希望小売価格：594,000 円（税別：540,000 円）

最大積載量 500kg

- トレーラー規格：小型 8 ナンバー ●フレーム材質：ステンレス (SUS304)
- 積載用途：PWC1 艇 ●車両重量：170kg ●タイヤサイズ：185/55 R15
- 全長 × 全幅 × 全高：4300×1700×860mm ●カブラー高：455mm

標準装備



ブリヂストン製 15 インチ
標準アルミホイール ※500S



10 インチワイドタイヤ
※550S

ZERO 550S

メーカー希望小売価格：608,300 円（税別：553,000 円）

最大積載量 550kg

- トレーラー規格：小型 8 ナンバー ●フレーム材質：ステンレス (SUS304)
- 積載用途：PWC1 艇 ●全長 × 全幅 × 全高：4300×1700×865mm
- 車両重量：170kg ●タイヤサイズ：205/65-10 (ワイドタイヤ仕様となります)
- カブラー高：455mm

ZERO
STARTING POINT OF THE TRAILER

ZERO シリーズのプレミアムモデル

17 インチアルミホイール、ENKEI アルミホイールを
ZERO シリーズ標準装備。

Xtreme Edition

スタイリッシュな17インチホイールを標準装備したアグレッシブな
“ZERO500B エクストリームエディション”の誕生。



ZERO 500BXE

メーカー希望小売価格：568,700 円（税別：517,000 円）

最大積載量 500kg

標準装備

- トレーラー規格：小型 8 ナンバー ●フレーム材質：電気亜鉛スチール (ウレタン塗装)
- 積載用途：PWC1 艇 ●全長 × 全幅 × 全高：4300×1700×860mm ●車両重量：180kg
- タイヤサイズ：205/40 R17 ●カブラー高：460mm

OPTIONAL PARTS

ZERO 500BEE・500BXE 共通

- フロントストレージ ●カブラーハンドル ●ショックアブソーバー ●可動式ナンバープレート ●キャリーハンドル
- マルチストレージ ●スローブレール ●マルチスペアタイヤブラケット ●スタートアップキット



17 インチアルミホイール

ENKEI Premium Edition

日本を代表するホイールメーカーの“エンケイ”の「走り」と「スタイリング」を両立した“PF03”の15インチアルミホイールと
1500LBS カバー付ウインチ、大径ホイールジャッキを標準装備した“ZERO500B エンケイプレミアムエディション”。



ZERO 500BEE

メーカー希望小売価格：540,100 円（税別：491,000 円）

最大積載量 500kg

- トレーラー規格：小型 8 ナンバー ●積載用途：PWC1 艇
- フレーム材質：電気亜鉛スチール (ウレタン塗装)
- 車両重量：170kg ●全長 × 全幅 × 全高：4300×1700×860mm
- タイヤサイズ：185/55 R15 ●カブラー高：455mm

標準装備



ENKEI PerformanceLine
PF03



大径ホイールジャッキ
(1500LBS)



1500LBS カバー付
ウインチ

収納式タイヤダウンベルトはオプション

FOR
PWC

Utility Edition

ライフジャケット・ウェットスーツなどを入れる BOX を標準装備した“ZERO500B ユーティリティエディション”の誕生。



トング **400mm** 延長!
78L カギ付 BOX 付き!
(サイズ: 410×600×470mm)

BOX オープン時

ZERO 500BUE

- メーカー希望小売価格: **540,100 円** (税別: 491,000 円) **最大積載量 500kg**
- トレーラー規格: 小型 8 ナンバー
 - フレーム材質: 電気亜鉛スチール (ウレタン塗装)
 - 積載用途: PWC1 艇 ● 全長 × 全幅 × 全高: 4700×1690×950mm
 - 車両重量: 180kg ● タイヤサイズ: 185/55 R15
 - BOX サイズ: 410×600×470mm (78L) ● カブラー高: 455mm

標準装備



FRONT BLACK BOX ・FRP ・カギ付き
ポリチソン製15インチ標準アルミホイール

OPTIONAL PARTS

- フロントストレージ
- カブラーハンドル
- スペアタイヤキット
- ショックアブソーバー
- 可動式ナンバープレート
- マルチストレージ
- スローブレール
- マルチスペアタイヤブラケット

Active Edition

マッドテレーンタイヤと 14 インチマットブラックアルミホイールを装着した“ZERO500B アクティブエディション”誕生。



ZERO 500BAE

- メーカー希望小売価格: **502,700 円** (税別: 457,000 円) **最大積載量 500kg**
- トレーラー規格: 小型 8 ナンバー
 - フレーム材質: 電気亜鉛スチール (ウレタン塗装)
 - 積載用途: PWC1 艇 ● 全長 × 全幅 × 全高: 4300×1670×860mm ● 車両重量: 180kg
 - タイヤサイズ: 165/65 R14 ● カブラー高: 450mm

標準装備



14インチアルミホイール

OPTIONAL PARTS

- フロントストレージ
- カブラーハンドル
- スペアタイヤキット
- ショックアブソーバー
- 可動式ナンバープレート
- マルチストレージ
- スローブレール
- マルチスペアタイヤブラケット

PRO-STYLER

SOREX FLAGSHIP TRAILER SERIES

究極の積載フォルム

徹底的な低重心化により PWC 積載時の一体感のあるフォルムを実現。“究極の積載フォルム”のプロスタイラー 193SL が全長を伸ばし、よりセッティングがしやすくなって登場。



スーパーロー&ワイドフレーム

「スーパーロー&ワイド」をコンセプトに超低重心化したことにより、走行性能の向上、積み降ろしやすさが向上しました。

リアキール&ガイドローラー

フレーム最後尾に新発想によるリアキールローラーと左右ガイドローラーを設置し、より安全に積み降ろしが可能です。



耐食性に優れた電気亜鉛スチール+ブラック塗装

フレームには、亜鉛メッキ鋼材にブラック塗装しているため、錆に強く、耐候性にも優れた美しい仕上がりを実現しました。

PWC 積載イメージ



ZEROより **90mm** 低い!

PROSTYLER 193SL NEO

- メーカー希望小売価格: **564,300 円** (税別: 513,000 円) **最大積載量 500kg**
- トレーラー規格: 普通 8 ナンバー
 - フレーム材質: 電気亜鉛スチール (ウレタン塗装)
 - 積載用途: PWC1 艇 ● 全長 × 全幅 × 全高: 4300×1900×900mm
 - 車両重量: 190kg ● タイヤサイズ: 185/55 R15 ● カブラー高: 465mm

標準装備



ENKEI PerformanceLine PF03

OPTIONAL PARTS

- リアサイドストレージ 携行缶などの荷物を載せられるストレージです。
SRX-113L SRX-113R ※193SL' 08 モデルには、取付できません。



- カブラーハンドル
- ショックアブソーバー
- キャリーハンドル
- マルチストレージ
- マルチスペアタイヤブラケット etc.

浅瀬のゲレンデでも楽におろせる
延長トング付トレーラー

ZERO500Bより **2,270mm** 長い!



標準装備



延長トング収納時

ZERO 500BLE

- メーカー希望小売価格: **491,700 円** (税別: 447,000 円) **最大積載量 500kg**
- トレーラー規格: 小型 8 ナンバー
 - フレーム材質: 電気亜鉛スチール (ウレタン塗装)
 - 積載用途: PWC1 艇 ● 全長 × 全幅 × 全高: 4700×1690×860mm ● 車両重量: 180kg
 - タイヤサイズ: 185/55 R15 ● カブラー高: 425mm ※延長トングを伸ばしたまま公道走行はできません。

FOR
PWC

ESPERTO “エスペルト” の溶融亜鉛メッキ仕様

500kg 積みの錆に強い溶融亜鉛メッキ仕様を 2 機種ラインナップ。



積載イメージ（大洗消防様）



S50GN 使用タイヤ・フェンダー

ESPERTO S50G

ESPERTO S50G/S50GN

メーカー希望小売価格：【S50G】423,500 円（税別：385,000 円）
【S50GN】407,000 円（税別：370,000 円）

最大積載量 500kg

- トレーラー規格：小型 8 ナンバー ●フレーム材質：スチール（ガルバニズド処理） ●積載用途：PWC1 艇
- 全長 × 全幅 × 全高：【S50G】4300×1690×900mm 【S50GN】4300×1620×900mm
- 車両重量：160kg ●タイヤサイズ：【S50G】205/65-10 【S50GN】145/R12 6PR ●カブラー高：430mm

ESPERTO S55G

メーカー希望小売価格：423,500 円（税別：385,000 円）

従来よりトング 150mm 延長！

最大積載量 550kg

- トレーラー規格：小型 8 ナンバー ●フレーム材質：スチール（ガルバニズド処理） ●積載用途：PWC1 艇
- 全長 × 全幅 × 全高：4450×1690×900mm ●車両重量：160kg ●タイヤサイズ：205/65-10
- カブラー高：430mm

OPTIONAL PARTS

- フロントストレージ ●カブラーハンドル ●キャリアハンドル ●ショックアブソーバー
- 可動式ナンバープレート ●スペアタイヤキット ●スローブレール etc.

軽規格（350kg 積載）の“エスペルト”シリーズ

スタイリッシュなブラック塗装&アルミホイールモデルと錆に強い溶融亜鉛メッキモデルをラインナップ。



ESPERTO S35G

ESPERTO S35B

ESPERTO S35B/S35G

メーカー希望小売価格：【S35B】403,700 円（税別：367,000 円）
【S35G】349,800 円（税別：318,000 円）

最大積載量 350kg

標準装備

- トレーラー規格：軽 8 ナンバー ●積載用途：PWC1 艇
- フレーム材質：【S35B】電気亜鉛メッキスチール（ウレタン塗装）
【S35G】スチール（ガルバニズド処理）
- 全長 × 全幅 × 全高：3395×1470×830mm
- タイヤサイズ：【S35B】155/55 R14 【S35G】145/R12 6PR
- 車両重量：130kg ●カブラー高：【S35B】420mm 【S35G】430mm



ブリヂストン製14インチ 12インチガルバホイール
アルミホイール※S35B ※S35G

OPTIONAL PARTS

- カブラーハンドル ●キャリアハンドル ●ショックアブソーバー ●スローブレール ●スペアタイヤキット etc.

2 艇積ツインジェットシリーズ

ワイド化することで低重心化を実現。PWC の積み降ろしやすさが向上したスタンディングタイプ、タンデムタイプ 2 艇積トレーラー。

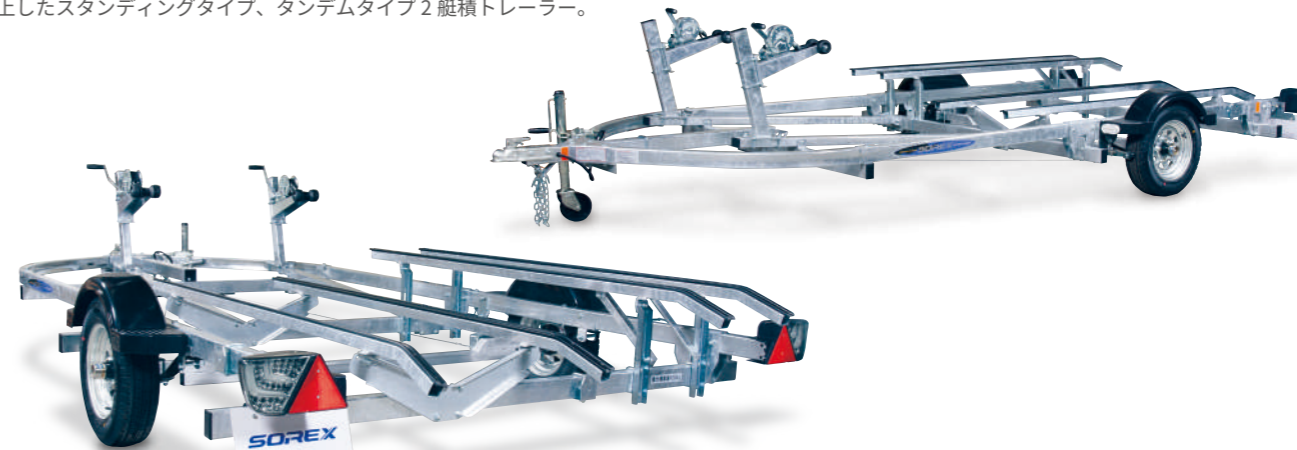

スーパーロー&ワイドフレーム
SW のフレームは、低重心化により走行性能、積み降ろしやすさが向上。あらゆる PWC をバランスよく積載することが可能です。



1 人 & 2~3 人乗り PWC 用バンク
大型 4 ストローク PWC を支える荷台バンクには、スチール製を採用し、上面に積み降ろしが楽なすべのレールを採用しています。

TWIN JET SW

メーカー希望小売価格：644,600 円（税別：586,000 円）

最大積載量 450kg

- トレーラー規格：普通 8 ナンバー ●フレーム材質：スチール（ガルバニズド処理） ●積載用途：PWC2 艇
- 全長 × 全幅 × 全高：4800×2200×1000mm ●車両重量：270kg ●タイヤサイズ：145/80 R12 86/84 ●カブラー高：430mm

OPTIONAL PARTS

- カブラーハンドル ●キャリアハンドル ●マルチストレージ ●ショックアブソーバー ●マルチスペアタイヤブラケット etc.

TWIN JET 1150 より **150mm 低い!**

TWIN JET 1000LOWSTYLE より **65mm 低い!**



RR1000

RR1000 3 人乗りジェットを 2 艇積める!

RS1000 1 人乗り & 3 人乗りジェットを 1 艇ずつ積める!



油圧慣性ディスクブレーキシステム

(RS1000、RR1000 に標準装備)

けん引車が制動をかけ減速するとき、トレーラーがけん引車を押す力でトレーラーの車輪にブレーキがかかります。バック時には自動的にブレーキを解除する油圧慣性ブレーキシシステムを採用しています。

RR1000

メーカー希望小売価格：926,200 円（税別：842,000 円）

要牽引免許 最大積載量 1000kg

- トレーラー規格：普通 8 ナンバー ●フレーム材質：スチール（ガルバニズド処理） ●積載用途：PWC2 艇
- 全長 × 全幅 × 全高：4700×2480×1030mm ●車両重量：330kg ●タイヤサイズ：155/R12 ●カブラー高：450mm

RS1000

メーカー希望小売価格：926,200 円（税別：842,000 円）

要牽引免許 最大積載量 1000kg

- トレーラー規格：普通 8 ナンバー ●フレーム材質：スチール（ガルバニズド処理） ●積載用途：PWC2 艇
- 全長 × 全幅 × 全高：4700×2480×1030mm ●車両重量：330kg ●タイヤサイズ：155/R12 ●カブラー高：450mm

OPTIONAL PARTS

- カブラーハンドル ●キャリアハンドル ●マルチストレージ ●マルチスペアタイヤブラケット etc.

FOR
BOAT

11 フィートまでのボート専用トレーラー



最大積載量 200kg

BOAT MB

メーカー希望小売価格：282,700 円（税別：257,000 円）

- トレーラー規格：軽 8 ナンバー ●フレーム材質：スチール（ガルバニズド処理）
- 積載用途：～ 11 フィートボート 1 艇 ●タイヤサイズ：145/R12 6PR
- 全長 × 全幅 × 全高：3390×1450×930mm ●車両重量：110kg
- カブラー高：420mm

OPTIONAL PARTS



- キールローラーセット（左写真）
- スペアタイヤキット
- カブラーハンドル
- 可動式ナンバープレート
- トランサムセイバー

25 フィートまでのボートに対応したトレーラー



BOAT 14FB

BOAT 17FW



BOAT 22FG

要牽引免許

14 フィートワイドボート用トレーラー



BOAT 14FWB
+
STACER 400
JAPAN PRO ELITE

BOAT 14FWG

BOAT 14FWG
(ガルバニズドスチール)

メーカー希望小売価格：409,200 円（税別：372,000 円）

最大積載量 400kg

- トレーラー規格：小型 8 ナンバー ●フレーム材質：スチール（ガルバニズド処理）
- 積載用途：～ 14 フィートボート 1 艇 ●タイヤサイズ：145/R12 6PR
- 全長 × 全幅 × 全高：4700×1690×1150mm ●車両重量：140kg ●カブラー高：435mm

OPTIONAL PARTS

BOAT 14FWG/14FWB 共通

- ショックアブソーバーセット
- スペアタイヤキット
- カブラーハンドル
- 可動式ナンバープレート
- トランサムセイバー
- 増設バンクセット

BOAT 14FWB
(ブラックペイントスチール)

メーカー希望小売価格：455,400 円（税別：414,000 円）

最大積載量 400kg

- トレーラー規格：小型 8 ナンバー ●フレーム材質：電気亜鉛スチール（ウレタン塗装）
- 積載用途：～ 14 フィートボート 1 艇 ●タイヤサイズ：145/R12 6PR
- 全長 × 全幅 × 全高：4700×1690×1150mm ●車両重量：140kg ●カブラー高：435mm



BOAT 25FG

要牽引免許

トレーラー諸元/仕様

機種名	トレーラー規格	フレーム材質	積載用途	最大積載量	全長 × 全幅 × 全高	車両重量	タイヤサイズ	カブラー高	メーカー希望小売価格
BOAT 14FG	小型 8	スチール(ガルバニズド処理)	～14 フィートボート 1 艇	300kg	4690×1570×1150mm	150kg	145/R12 6PR	430mm	394,900 円 (税別：359,000 円)
BOAT 14FB	小型 8	スチール(ウレタン塗装)	～14 フィートボート 1 艇	300kg	4690×1570×1150mm	150kg	145/R12 6PR	430mm	431,200 円 (税別：392,000 円)
BOAT-14FWG	小型 8	スチール(ガルバニズド処理)	～14 フィートボート 1 艇	400kg	4700×1690×1150mm	140kg	145/R12 6PR	435mm	409,200 円 (税別：372,000 円)
BOAT-14FWB	小型 8	スチール(ウレタン塗装)	～14 フィートボート 1 艇	400kg	4700×1690×1150mm	140kg	145/R12 6PR	435mm	455,400 円 (税別：414,000 円)
BOAT 14FW-GW	普通 8	スチール(ガルバニズド処理)	～14 フィートワイドボート 1 艇	400kg	4700×1850×1150mm	160kg	145/R12 6PR	430mm	475,200 円 (税別：432,000 円)
BOAT 15FW	普通 8	スチール(ガルバニズド処理)	～15 フィートボート 1 艇	500kg	4960×2100×1090mm	170kg	145/R12 6PR	430mm	565,400 円 (税別：514,000 円)
BOAT 15FW-GW	普通 8	スチール(ガルバニズド処理)	～15 フィートワイドボート 1 艇	500kg	4880×2280×1060mm	170kg	145/R12 6PR	430mm	605,000 円 (税別：550,000 円)
BOAT 16FW	普通 8	スチール(ガルバニズド処理)	～16 フィートボート 1 艇	500kg	5260×2100×1090mm	170kg	145/R12 6PR	430mm	565,400 円 (税別：514,000 円)
BOAT 17FW	普通 8	スチール(ガルバニズド処理)	～17 フィートボート 1 艇	500/550kg	5560×2100×1090mm	180kg	145/R12 6PR	430mm	565,400 円 (税別：514,000 円)
BOAT 17FWK	普通 8	スチール(ガルバニズド処理)	～17 フィートボート 1 艇	800kg	5590×2230×1090mm	230kg	175/R13 8PR	468mm	866,800 円 (税別：788,000 円)
BOAT 20FG	普通 8	スチール(ガルバニズド処理)	～20 フィートボート 1 艇	1300kg	6390×2490×1300mm	390kg	195/80R14	485mm	1,474,000 円 (税別：1,340,000 円)
BOAT 22FG	普通 8	スチール(ガルバニズド処理)	19～22 フィートボート 1 艇	1300kg	7600×2490×1300mm	430kg	195/80R14	485mm	1,474,000 円 (税別：1,340,000 円)
BOAT 25FG	普通 8	スチール(ガルバニズド処理)	19～25 フィートボート 1 艇	1900kg	8425×2465×1370mm	680kg	205/70R14 94H	560mm	2,046,000 円 (税別：1,860,000 円)

※保安基準を満たすために改良しており、一部写真と異なる部分があります。

FOR MULTI

荷台傾斜タイプのフルフラットトレーラーシリーズ

スノーモビルはもちろんのこと、4輪バギー、オートバイ、レーシングカートなど何でもこれ一台で運べます。



荷台傾斜時

NF-1 【200/350kg 積載モデル】 メーカー希望小売価格：401,500 円（税別：365,000 円） **スタッドレスタイヤ** 最大積載量 200kg 最大積載量 350kg
 ●トレーラー規格：軽4 ナンバー ●フレーム材質：スチール（ガルバニズド処理） ●積載用途：スノーモビル1台・他
 ●全長×全幅×全高：3390×1475×620mm ●荷台サイズ：2400×1445mm ●タイヤサイズ：145/R12 6PR
 ●車両重量：160kg ●カブラー高：510mm

NF-1 【500kg 積載モデル】 メーカー希望小売価格：444,400 円（税別：404,000 円） **スタッドレスタイヤ** 最大積載量 500kg
 ●トレーラー規格：小型4 ナンバー ●フレーム材質：スチール（ガルバニズド処理） ●積載用途：スノーモビル1台・他
 ●全長×全幅×全高：3430×1475×620mm ●荷台サイズ：2400×1445mm ●タイヤサイズ：145/R12 6PR
 ●車両重量：160kg ●カブラー高：550mm

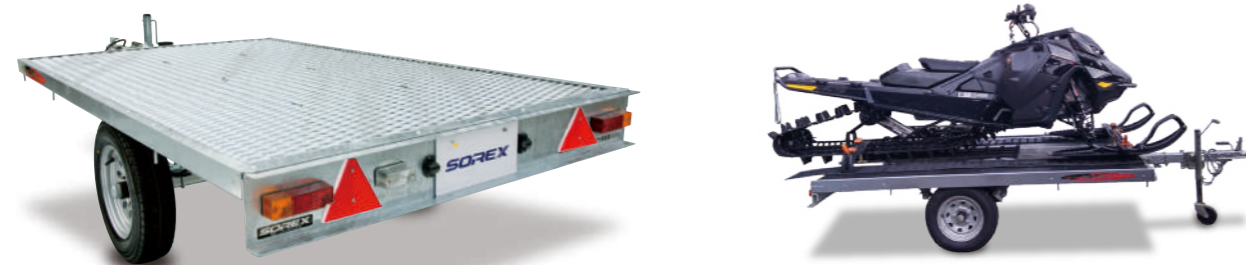

積載イメージ

NF-E 【エキスパンドメタル仕様】 メーカー希望小売価格：449,900 円（税別：409,000 円） **スタッドレスタイヤ** 最大積載量 350kg
 ●トレーラー規格：軽4 ナンバー ●フレーム材質：スチール（ガルバニズド処理） ●積載用途：スノーモビル1台・他
 ●全長×全幅×全高：3390×1475×600mm ●荷台サイズ：2400×1445mm ●タイヤサイズ：145/R12 6PR
 ●車両重量：190kg ●カブラー高：510mm



NF-1 より **105mm 低い!**



荷台傾斜時

NF-1 LOW STYLE メーカー希望小売価格：412,500 円（税別：375,000 円） **スタッドレスタイヤ** 最大積載量 350kg
 ●トレーラー規格：軽4 ナンバー ●フレーム材質：スチール（ガルバニズド処理） ●積載用途：スノーモビル1台・他
 ●全長×全幅×全高：3390×1475×620mm ●車両重量：170kg ●カブラー高：415mm
 ●荷台サイズ：2450×1445mm（フェンダー間：1,175mm） ●タイヤサイズ：145/R12 6PR

OPTIONAL PARTS

 <p>荷台傾斜ダンパーキット トレーラーの荷台傾斜を保持できることで、安全且つスピーディーに積載物の積み降ろしが可能です。</p>	 <p>カーゴフレーム (NF-1用4本セット) 市販の木材で簡単にカントリー風の簡易アオリ仕様が可能です。 詳しくは32ページをご覧ください。</p>	<ul style="list-style-type: none"> ●スキーストッパー ●オートバイストッパー (写真) ●ノレール ●カブラーハンドル ●スベアタイヤキット ●ショックアブソーバーセット
---	--	---

小型規格フラットトレーラー



AT200/500 メーカー希望小売価格：565,400 円（税別：514,000 円） **最大積載量 200kg** **最大積載量 500kg**
 ●トレーラー規格：小型4 ナンバー ●フレーム材質：スチール（ガルバニズド処理）
 ●全長×全幅×全高：4640×1690×620mm ●車両重量：250kg ●荷台サイズ：3050×1680mm
 ●タイヤサイズ：145/R12 6PR ●カブラー高：560mm ※タイヤはスタッドレスタイヤへ変更可能です。（別途費用が必要です。お問い合わせください。）

OPTIONAL PARTS ●スキーストッパー ●荷台傾斜ダンパーキット ●カブラーハンドル ●スベアタイヤキット

スノーモビル2台積載可能な普通規格のフラットトレーラー



NF-2

荷台傾斜時

NF-2 メーカー希望小売価格：803,000 円（税別：730,000 円） **全幅3サイズから選択** **最大積載量 450kg**
 ●トレーラー規格：普通1 ナンバー ●フレーム材質：スチール（ガルバニズド処理） ●積載用途：スノーモビル2台・他
 ●全長×全幅×全高：4645×2400（2200・2000）×650mm ●荷台サイズ：3350×2370（2170・1970）mm
 ●車両重量：290kg ●タイヤサイズ：145/R12 6PR ●カブラー高：550mm
 ※全幅は、NF-2のみ2000mm、2200mm仕様が選べます。※NF-2のタイヤはスタッドレスタイヤへ変更可能です。（別途費用が必要です。お問い合わせください。）

NF-2K メーカー希望小売価格：992,200 円（税別：902,000 円） **今までのNF-2Kより約150mm低い!** **要牽引免許** **最大積載量 1000kg**
 ●トレーラー規格：普通1 ナンバー ●フレーム材質：スチール（ガルバニズド処理） ●積載用途：スノーモビル2台・他
 ●全長×全幅×全高：5100×2410×640mm ●荷台サイズ：3655×2400mm ●タイヤサイズ：155/R12
 ●車両重量：370kg ●ブレーキ方式：油圧慣性ドラムブレーキ ●カブラー高：500mm

OPTIONAL PARTS ●スキーストッパー ●荷台傾斜ダンパーキット ●カブラーハンドル ●スベアタイヤキット (NF-2のみ)

2t 積載低床フラットトレーラー

12 フィートコンテナ積載などに使用

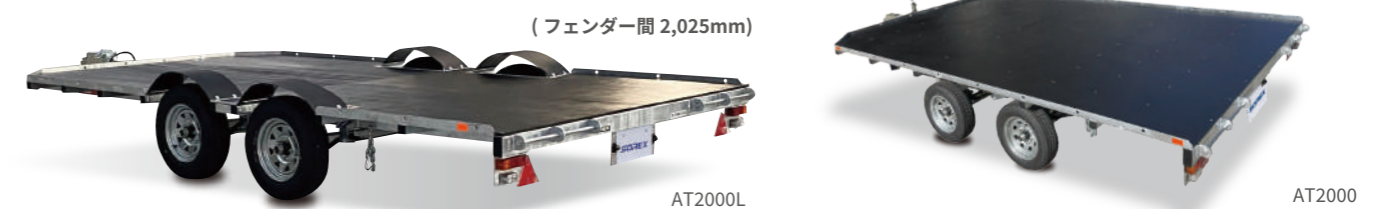

(フェンダー間 2,025mm)

AT2000L

AT2000

AT2000L メーカー希望小売価格：1,575,200 円（税別：1,432,000 円） **要牽引免許** **最大積載量 2000kg**
 ●トレーラー規格：普通1 ナンバー ●フレーム材質：スチール（ガルバニズド処理） ●全長×全幅×全高：5520×2400×690mm
 ●車両重量：500kg ●荷台サイズ：4500×2390mm ●タイヤサイズ：155/R12 ●カブラー高：470mm
 ●ブレーキ方式：油圧慣性ドラムブレーキ

AT2000 メーカー希望小売価格：1,575,200 円（税別：1,432,000 円） **要牽引免許** **最大積載量 2000kg**
 ●トレーラー規格：普通1 ナンバー ●フレーム材質：スチール（ガルバニズド処理） ●全長×全幅×全高：5020×2400×750mm
 ●荷台サイズ：4000×2400mm ●車両重量：560kg ●タイヤサイズ：155/R12 ●カブラー高：440mm
 ●ブレーキ方式：油圧慣性ドラムブレーキ

OPTIONAL PARTS ●スキーストッパー ●カブラーハンドル ●スベアタイヤキット

FOR CARGO

軽自動車でもけん引可能な折りたたみライトトレーラーシリーズ

30秒で折りたたみ可能な自宅ガレージ内に置ける簡単折りたたみトレーラー。
カーゴトレーラーとフラットトレーラーをラインナップ。



LC150R

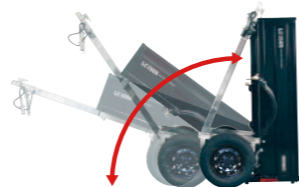

折りたたみサイズ：
W1370×D1050 (870) ×H1965mm
※() 内は LF200



LF200



後部アオリ開放時 折りたたみ時

LC150R CARGO

メーカー希望小売価格：407,000円 (税別：370,000円) **最大積載量 150kg**
●トレーラー規格：軽4ナンバー ●全長×全幅×全高：2770×1370×820mm
●フレーム材質：スチール (ウレタン塗装・ガルバニズド処理) ●車両重量：150kg
●荷台サイズ：1600×900mm ●タイヤサイズ：145/R12 6PR ●カブラー高：405mm

LF200 FLAT

メーカー希望小売価格：330,000円 (税別：300,000円) **最大積載量 200kg**
●トレーラー規格：軽4ナンバー ●フレーム材質：スチール (ガルバニズド処理)
●全長×全幅×全高：2770×1370×645mm ●車両重量：120kg
●荷台サイズ：1660×960mm ●タイヤサイズ：145/R12 6PR ●カブラー高：405mm

OPTIONAL PARTS

LC150R・LF200 共通
●カブラーハンドル
●トレーラージャッキ
※トレーラージャッキを取り付けると折りたたみできません。

軽自動車でもけん引可能なカーゴトレーラーシリーズ

軽トラック牽引で、積載容積、積載量が**2倍!**軽トラックのアオリより**165mm高い!**

※NKC350K アオリ高さ 435mm

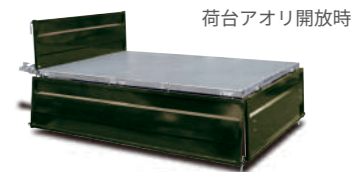

荷台アオリ開放時



最大積載量 350kg

NKC350/350K

メーカー希望小売価格：【NKC350】500,500円 (税別：455,000円) 【NKC350K】578,600円 (税別：526,000円)
●トレーラー規格：軽4ナンバー ●フレーム材質：スチール (ウレタン塗装・ガルバニズド処理)
●全長×全幅×全高：3090×1470×1060mm ●荷台サイズ：1995×1410×435mm ●車両重量：230kg
●タイヤサイズ：145/R12 6PR ●アオリカラー：ブラック or ホワイト ●ブレーキ方式：機械式慣性ディスクブレーキ
●カブラー高：【NKC350】440mm 【NKC350K】435mm

OPTIONAL PARTS

●カブラーハンドル
●アウトリガー

荷台カラーサンプル

●カラーサンプルは実際の塗色とは異なります。

CAMPY

シンプル&コンパクト ジャスト日本サイズ



オプション (ドア・窓大/小) 装着車 (左写真)

CAMPY CARGO

メーカー希望小売価格：【FRP キャビン+トレーラー (K4) セット】1,452,000円 (税別：1,320,000円)
【FRP キャビン+トレーラー (K4慣性ブレーキ仕様) セット】1,597,200円 (税別：1,452,000円)

トレーラー：K4 ※トレーラーの詳細は下記をご覧ください。
FRP キャビン 【外寸】●全長×全幅×全高：2720×1640×1640mm
【内寸】●全長×全幅×全高：2520×1580×1600mm
●標準装備：クッションフロア床、ガスダンパー式リアハッチ、アウトリガー、キャビン脱着用ジャッキ
●ハンド駐車ブレーキ (慣性ブレーキ仕様車のみ)

K-4

【トレーラー】メーカー希望小売価格：【K4】369,600円 (税別：336,000円) 【K4K (慣性ブレーキ付)】482,900円 (税別：439,000円)
●トレーラー規格：軽4ナンバー ●フレーム材質：スチール (ガルバニズド処理) ●荷台サイズ：2305×950mm
●全長×全幅×全高：3390×1460×600mm ●車両重量：140kg (慣性ブレーキ仕様：170kg)
●タイヤサイズ：145/R12 6PR ●カブラー高：430mm

最大積載量 350kg

多用途で軽自動車でもけん引可能



ダイハツハイゼットベース



スズキキャリイベース

KC350K

慣性ブレーキ付

KC350

KC250

最大積載量 250kg

最大積載量 350kg

メーカー希望小売価格：【KC350K】573,100円 (税別：521,000円)
【KC350・KC250】487,300円 (税別：443,000円)

●トレーラー規格：軽4ナンバー ●全長×全幅×全高：3070×1470×960mm
●フレーム材質：スチール (ペイント・ガルバニズド処理) ●車両重量：190kg
●荷台サイズ：2000×1400mm ●タイヤサイズ：145/R12 6PR
●カブラー高：430mm

KC350K-C

慣性ブレーキ付

KC350-C

最大積載量 350kg

メーカー希望小売価格：【KC350K-C】594,000円 (税別：540,000円)
【KC350-C】508,200円 (税別：462,000円)

●トレーラー規格：軽4ナンバー ●全長×全幅×全高：3070×1470×960mm
●フレーム材質：スチール (ペイント・ガルバニズド処理) ●車両重量：190kg
●荷台サイズ：2000×1400mm ●タイヤサイズ：145/R12 6PR
●カブラー高：430mm

KC1000K

慣性ブレーキ付

要牽引免許

最大積載量 1000kg

メーカー希望小売価格：749,100円 (税別：681,000円)

●トレーラー規格：小型4ナンバー ●荷台サイズ：2000×1400mm
●フレーム材質：スチール (ペイント・ガルバニズド処理)
●車両重量：260kg ●全長×全幅×全高：3410×1470×1015mm
●タイヤサイズ：175/R13 8PR ●カブラー高：480mm
●ブレーキ方式：油圧慣性ドラムブレーキ

OPTIONAL PARTS

●カブラーハンドル
●カブラーハンドルブラケット (慣性付のみ)

※軽トラックでの牽引は慣性ブレーキ付のみです。また一部牽引できない車種もあります。
※最大積載量は、受注時にご指定ください。
※荷台の形状・色のご指定は、在庫によりご用意できない場合があります。
※荷台は、再利用品 (未使用) のため、若干傷等がある場合がございます。
あらかじめご了承ください。



内部写真



アウトリガー (標準装備)



K4K

OPTIONAL PARTS



ドア (メーカーオプション) メーカー希望小売価格 50,600円 (税別：46,000円)
窓 (小) (メーカーオプション) メーカー希望小売価格 33,000円 (税別：30,000円)
窓 (大) (メーカーオプション) メーカー希望小売価格 44,000円 (税別：40,000円)

FOR MULTI



AT1000L



AT450L

AT1000L

メーカー希望小売価格：1,053,800円（税別：958,000円）
 ●トレーラー規格：普通1ナンバー ●フレーム材質：スチール（ガルバニズド処理）
 ●全長×全幅×全高：6440×2410×1100mm ●車両重量：400kg
 ●荷台サイズ：4990×2410mm ●タイヤサイズ：155/R12 ●カブラー高：470mm
 ●ブレーキ方式：油圧慣性ドラムブレーキ

要牽引免許 最大積載量 950kg

OPTIONAL PARTS
 ●スキーストッパー
 ●カブラーハンドル
 ●スペアタイヤキット

AT450L

メーカー希望小売価格：816,200円（税別：742,000円）
 ●トレーラー規格：普通1ナンバー ●フレーム材質：スチール（ガルバニズド処理） ●車両重量：290kg
 ●全長×全幅×全高：5165×2400×545mm ●荷台サイズ：3600×2400mm ●タイヤサイズ：145/R12 6PR
 ●カブラー高：430mm

最大積載量 450kg

OPTIONAL PARTS

PWC 積載キット メーカー希望小売価格：110,000円（税別：100,000円）
 ●カブラーハンドル ●スペアタイヤキット

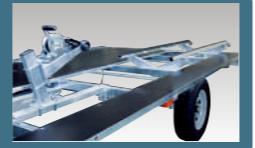

FOR AGRI

TRAILER FOR AGRICULTURE 農業用トレーラー

SOBEX AGRICULTURE PRODUCTS
 農業をより安全に、より便利に、よりスピーディーに。



AC2000



AC1100

農業用トラクタ、小型コンバインなどの運搬に

AC1100

メーカー希望小売価格：1,335,400円（税別：1,214,000円）
 ●トレーラー規格：普通1ナンバー ●フレーム材質：スチール（ガルバニズド処理） ●全長×全幅×全高：3940×1850×1365mm
 ●荷台サイズ：2400×1350mm ●車両重量：420kg ●タイヤサイズ：195-14-8LT ●連結部：ボールカブラータイプ
 ●ブレーキ方式：油圧慣性ディスクブレーキ ●カブラー高：465mm

要牽引免許 最大積載量 1100kg

1軸ダンプ機能付 2t 積載トレーラー

AC2000

メーカー希望小売価格：1,569,700円（税別：1,427,000円）
 ●トレーラー規格：普通1ナンバー ●フレーム材質：スチール（ガルバニズド処理） ●全長×全幅×全高：5960×2220×1400mm
 ●荷台サイズ：3880×1440mm ●車両重量：640kg ●タイヤサイズ：ST235/80R16
 ●連結部：ピンドルタイプ ●ブレーキ方式：油圧慣性ドラムブレーキ ●カブラー高：470mm

要牽引免許 最大積載量 2000kg

2軸ダンプ機能付 2.5t 積みトレーラー

AC2500

メーカー希望小売価格：2,141,700円（税別：1,947,000円）
 ●トレーラー規格：普通1ナンバー ●フレーム材質：スチール（ガルバニズド処理） ●全長×全幅×全高：5590×2345×750mm
 ●荷台サイズ：3880×1700mm ●車両重量：770kg ●ブレーキ方式：油圧慣性ドラムブレーキ ●カブラー高：510mm
 ●連結部：ボールカブラータイプ

要牽引免許 最大積載量 2500kg

車検対応茶園管理機用トレーラー

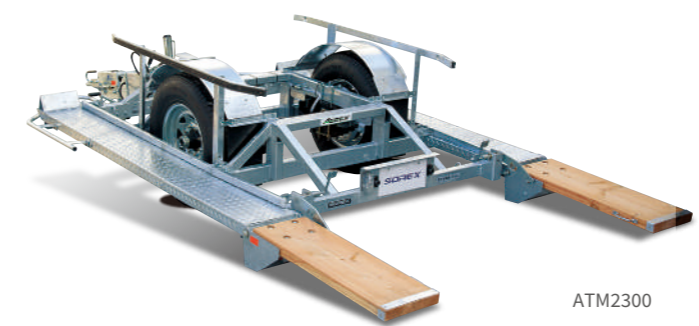

ATM2300



ATM2300

通常慣性ブレーキ装着車は、バック時にロックピン等で慣性ブレーキを効かせないようにしないといけませんが、当社のAT2300の慣性ブレーキは、バック時に効きがあまくなる構造となっております。 ※一部車種を除く

緩やかなスロープで積み降ろしも安全
 荷台傾斜式によりスロープ角度が緩やかなため、安心して安全に積み降ろしが可能です。 ※一部車種を除く



約10°

クローラガイド調整機能
 お使いの管理機のクローラ幅に任意に合わせる事が可能です。
 ※一部車種を除く

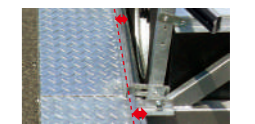

トレーラー連結が楽々（らくよせ）
 ウィンチを巻き上げることで、トレーラーとけん引車の連結作業を楽にできます。
 ※写真はボールカブラータイプ

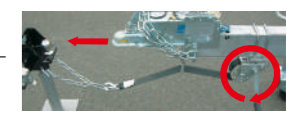

AT2300/ATM2300/ATN2300

メーカー希望小売価格：1,353,000円（税別：1,230,000円）
 ●トレーラー規格：普通1ナンバー ●フレーム材質：スチール（ガルバニズド処理）
 ●対応クローラ幅：【AT】1800～1870mm 【ATM】1750～1800mm 【ATN】1700～1750mm
 ●車両重量：【AT】500kg 【ATM】490kg 【ATN】490kg
 ●全長×全幅×全高：【AT】3840×2355×1300mm
 【ATM】3840×2305×1300mm
 【ATN】3840×2175×1300mm
 ●タイヤサイズ：ST235/80 R16 ●連結部：ピンドルリングタイプ
 ●カブラー高：480mm ●ブレーキ方式：油圧慣性ドラムブレーキ

要牽引免許 最大積載量 2300kg

※灯火類はP33ページをご覧ください。

<p>SRX-162 SRX-161</p> <p>AT用交換用タイヤ 品番：SRX-161 税込：41,800円（税別：38,000円） サイズ：225/85R16 121N タイヤ&ホイール（AT用）品番：SRX-162 税込：80,300円（税別：73,000円）</p>	<p>ST-151-BE ST-173</p> <p>ベアリングキット（AT用）品番：ST-151-BE 税込：12,100円（税別：11,000円） オイルシール（AT用）品番：ST-173 税込：2,750円（税別：2,500円）</p>	<p>TM-004 ATB-046</p> <p>ピンドルフック（5t）品番：TM-004 税込：30,800円（税別：28,000円） ※配線キット・配線ブラケット付属なし 配線ブラケット（汎用）品番：ATB-046 税込：4,400円（税別：4,000円） ※牽引車の任意位置に配線ソケットを取り付けできるブラケット。</p>
<p>ST-166L ST-166R</p> <p>AT2300 バックプレート ASSY 品番：ST-166L（左）/ ST-166R（右） 各 税込：55,000円（税別：50,000円）</p>	<p>ST-162L ST-162R</p> <p>ブレーキシュー 1台分（12インチドラム用） 品番：ST-162L（左）/ ST-162R（右） 各 税込：17,600円（税別：16,000円）</p>	<p>ST-154</p> <p>ホイールシリンダー（左右セット・一台分） 品番：ST-154 税込：33,000円（税別：30,000円）</p>
<p>ST-156-36 ST-156-46</p> <p>油圧配管用 ゴムホース 品番：ST-156-36（360mm） 品番：ST-156-46（460mm） 各 税込：7,700円（税別：7,000円）</p>	<p>ST-157</p> <p>パタ板（カットなし）AT用 品番：ST-157 税込：11,000円（税別：10,000円）</p>	<p>ST-148-01P</p> <p>油圧慣性カブラー ドラムブレーキ ピンドル用 品番：ST-148-01P 税込：81,400円（税別：74,000円）</p>



※リジットジャッキ設置例

NEW

Container full trailer 36C

(12ft コンテナボルト仕様)

メーカー希望小売価格：1,320,000円 (税別：1,200,000円) **要牽引免許** **最大積載量 3000kg**

- トレーラー規格：普通1ナンバー ●フレーム材質：スチール (ウレタン塗装)
- 全長 × 全幅 × 全高：4785 × 2470 × 635mm ●車両重量：475kg
- 荷台長 × 荷台幅：3555 × 2470mm ●タイヤサイズ：155/70R12C ●カブラー高：440mm
- カラー：ブラック、ホワイト (その他カラーはオプションにて対応)

NEW

Container full trailer 36T

(12ft ツイストロック仕様)

メーカー希望小売価格：1,375,000円 (税別：1,250,000円) **要牽引免許** **最大積載量 2950kg**

- トレーラー規格：普通1ナンバー ●フレーム材質：スチール (ウレタン塗装)
- 全長 × 全幅 × 全高：4785 × 2470 × 685mm ●車両重量：525kg
- 荷台長 × 荷台幅：3640 × 2470mm ●タイヤサイズ：155/70R12C ●カブラー高：440mm
- カラー：ブラック、ホワイト (その他カラーはオプションにて対応)

トレーラー諸元 / 仕様

機種名	トレーラー規格	フレーム材質	荷台長 × 荷台幅	最大積載量	全長 × 全幅 × 全高	車両重量	タイヤサイズ	カブラー高	メーカー希望小売価格
CFT72C	普通1ナンバー	スチール (塗装)	7155 × 2470mm	2800kg	8385 × 2470 × 635mm	680kg	155/70R12C	440mm	1,540,000円 (税別：1,400,000円)
CFT72T	普通1ナンバー	スチール (塗装)	7240 × 2470mm	2750kg	8385 × 2470 × 685mm	730kg	155/70R12C	440mm	1,595,000円 (税別：1,450,000円)
CFT80C	普通1ナンバー	スチール (塗装)	7955 × 2470mm	2700kg	9185 × 2470 × 660mm	760kg	155/70R12C	465mm	1,595,000円 (税別：1,450,000円)
CFT80T	普通1ナンバー	スチール (塗装)	8040 × 2470mm	2650kg	9185 × 2470 × 710mm	810kg	155/70R12C	465mm	1,650,000円 (税別：1,500,000円)
CFT108C	普通1ナンバー	スチール (塗装)	10755 × 2470mm	2500kg	11985 × 2470 × 660mm	980kg	155/70R12C	465mm	1,650,000円 (税別：1,500,000円)
CFT108T	普通1ナンバー	スチール (塗装)	10840 × 2470mm	2450kg	11985 × 2470 × 710mm	1030kg	155/70R12C	465mm	1,705,000円 (税別：1,550,000円)

※保安基準を満たすために改良しており、一部写真と異なる部分があります。

OPTIONAL PARTS -Container full trailer-

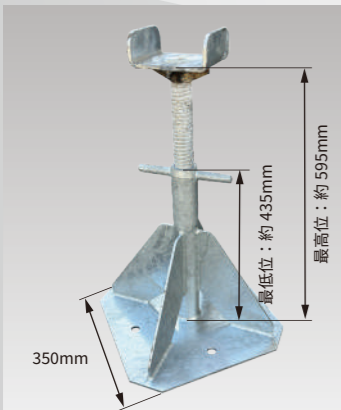

ガルバニズドリットジャッキ
品番：SPO-YBT-RACK
税込：22,000円 (税別：20,000円)



コンテナボルト追加ブラケット
品番：CB-BR
税込：13,200円 (税別：12,000円)



ブルドックジャッキ (7000LBS)
品番：SPO-BL-JACK
税込：29,700円 (税別：27,000円)

NEW



ブルドックジャッキ用ブラケット (躯体側)
品番：BLDJ-BR1 税込：9,680円 (税別：8,800円)
ブルドックジャッキ用ブラケット抜け止めピン
品番：BLDJ-BRP 税込：1,650円 (税別：1,500円)

NEW



ブルドックジャッキ用ブラケット (ジャッキ側)
品番：BLDJ-BR2
税込：36,300円 (税別：33,000円)

NEW

Container full trailer 60C

(20ft コンテナボルト仕様)

メーカー希望小売価格：1,430,000円 (税別：1,300,000円) **要牽引免許** **最大積載量 2900kg**

- トレーラー規格：普通1ナンバー ●フレーム材質：スチール (ウレタン塗装)
- 全長 × 全幅 × 全高：7185 × 2470 × 635mm ●車両重量：580kg
- 荷台長 × 荷台幅：5955 × 2470mm ●タイヤサイズ：155/70R12C ●カブラー高：440mm
- カラー：ブラック、ホワイト (その他カラーはオプションにて対応)

NEW

Container full trailer 60T

(20ft ツイストロック仕様)

メーカー希望小売価格：1,485,000円 (税別：1,350,000円) **要牽引免許** **最大積載量 2850kg**

- トレーラー規格：普通1ナンバー ●フレーム材質：スチール (ウレタン塗装)
- 全長 × 全幅 × 全高：7185 × 2470 × 685mm ●車両重量：630kg
- 荷台長 × 荷台幅：6040 × 2470mm ●タイヤサイズ：155/70R12C ●カブラー高：440mm
- カラー：ブラック、ホワイト (その他カラーはオプションにて対応)



ブルドックジャッキ取付ブラケット (シャシー側)
品番：SPO-YBT-BLJACKBR
税込：18,700円 (税別：17,000円)



ジャッキアウトリガー取付ブラケット
品番：SRX-159-BR
税込：4,950円 (税別：4,500円)



ジャッキアウトリガーセット (コンテナトレーラー用)
品番：SRX-159S-C
税込：25,300円 (税別：23,000円)



ジャッキアウトリガー (単品/コンテナトレーラー用)
品番：SRX-159-C
税込：20,900円 (税別：19,000円)



コンテナシャシー専用スチール製土台フレーム製作承ります！
スチール製土台フレーム
オープン価格



Coming Soon
SOREX ロック
オープン価格

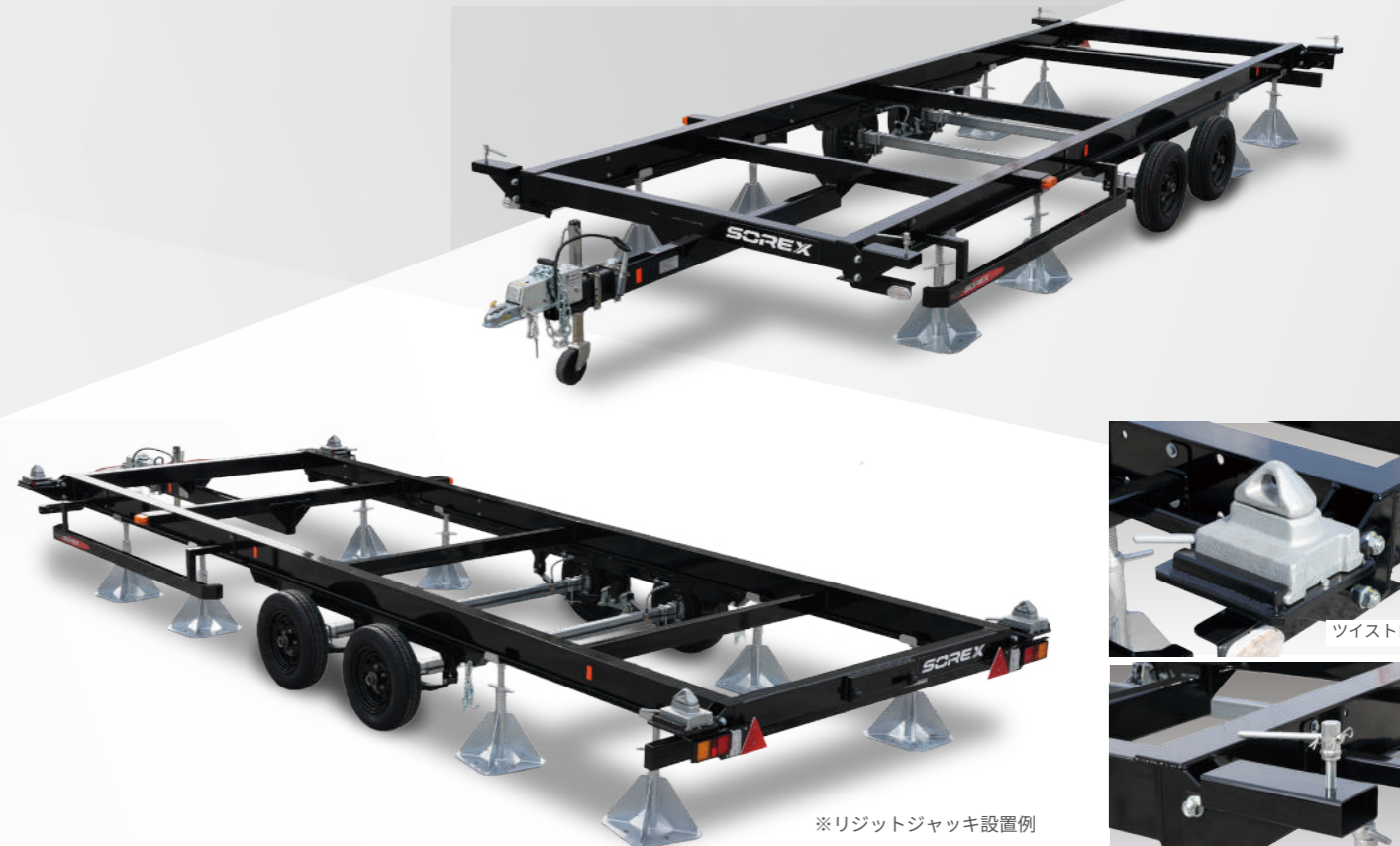

※リジットジャッキ設置例

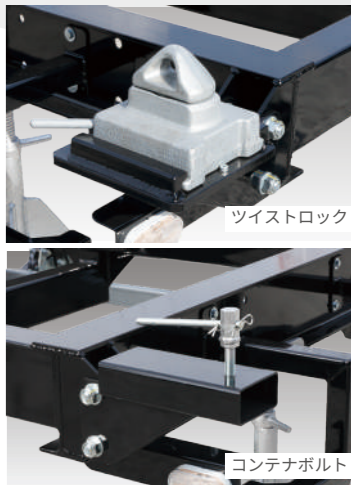

ツイストロック

コンテナボルト

SOREX TRAILER HOUSE

新次元の空間：R形状の独創的なデザインが洗練された空間を創り出し、モダンな生活スタイルにぴったり。

SDGs：災害時や停電にも強く、環境への配慮を大切にしたいライフスタイルを実現。

モビリティ：どこへでも移動可能なトレーラーハウス。自由なライフスタイルを楽しもう。



“航空機の製造技術”

と斬新なデザインによるアルミ製トレーラーハウス

1 R形状を生かしたミニマルデザイン

余分な装飾をなくしたミニマルなアルミボディ。リアもフロントもコーナー部を丸みあるR形状にした独創的な外観デザインです。

2 アルミを組み立てた高耐久の骨組み

フレームは航空機と同様、優れた耐久性を備えたアルミ製です。機体製造に精通する技術者たちが設計し組み立てました。

3 航空機部品のフェアリングを外観に

航空機の主翼に装着するフェアリングを模した部品を外観に採用。配線カバーとしての機能を持たせながら、デザインのアクセントにしました。

4 ボディは航空機と同じアルミ・リベット構造

機体用アルミ合金板をアルミ製リベットで接合してボディを製作。再生可能なアルミで環境に配慮した、高強度で美しい外観を実現。

5 機体の組み立て技術を生かしたシール

窓パネルを囲むシール加工も、航空機の組み立てを行う技術者が担当。信頼の技術力で、長期間の耐久性を実現します。

“天然木を使った快適空間”に、SDGsにも配慮した生活装備を採用

このトレーラーハウスは「建造物」として安心して使用できるように強度計算を繰り返し、快適性・安全性を実現。

外観と同様に美しい曲線を描く室内は、檜などの天然木を使い、心地よい空間に仕上げました。オール電化仕様で、生活に必要なキッチン、ベッド、テーブル、ソファを備えるとともに、ダウンライトや間接照明などインテリア性にもこだわっています。



室内設置イメージ

インテリアや設備はカスタマイズが可能。オーナーのライフスタイルやこだわりに応えます。

室内設置イメージ

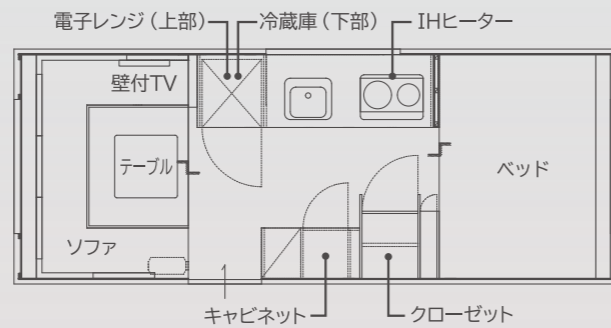

GLOBER

メーカー希望小売価格：20,900,000円(税別：19,000,000円)

- 就寝定員：4人 ●タイヤサイズ：155/R12
- 全長×全幅×全高：6400×2300×2835mm
- カバー高：450mm ●車両重量：1990kg
- 主要装備：ベッド、ソファ、テーブル、冷蔵庫、エアコン、マックスファン、IHヒーター、クローゼット、シンク、収納棚、各部照明(LED)、外部コンセント、給水口、ソーラーパネル、リチウムイオンバッテリー

要牽引免許



キャビンはお客様の自由に設計・製作可能！

キャビンさえ作れば自社オリジナルのキャンピングトレーラーが作れる。

TS-K

メーカー希望小売価格：312,400円(税別：284,000円)

最大積載量 350kg

- トレーラー規格：軽4ナンバー ●フレーム材質：スチール(塗装) ●全長×全幅×全高：3380×1475×530mm
- 荷台サイズ：1050×1035mm ●車両重量：130kg ●タイヤサイズ：145/R12 6PR ●カバー高：360mm

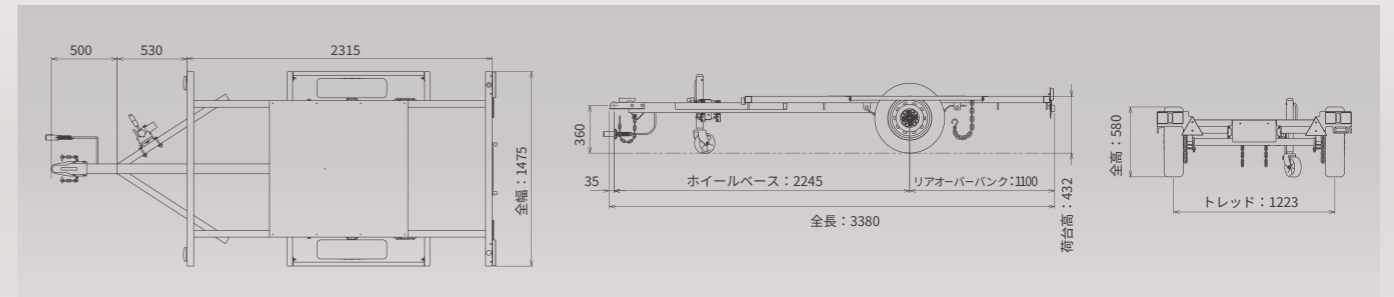

スロープに頼らず、傾斜する荷台で進入角度を緩和しスムーズに積み込みバイクもATVも、低床設計でラクに積載！



MULTI HAULER

メーカー希望小売価格：687,500円(税別：625,000円)

最大積載量 500kg

- トレーラー規格：普通1ナンバー ●フレーム材質：スチール(ガルバニズド処理)
- 全長×全幅×全高：4225×2275×1455mm ●荷台サイズ：2880×1845mm ●車両重量：250kg
- タイヤサイズ：145/R12 6PR ●カバー高：370mm

SOREX HITCHMEMBER SERIES

スタイリングとクオリティを追求したヒッチメンバーシリーズ



ロストワックス（精密鑄造）製法を採用したことで、鋼材の加工ではできない複雑な形状も可能にし、ハイクオリティで、スタイリッシュなフォルムを実現しました。
またメンバー部を精肉化する事で上下より前後方向の強度を必要とするヒッチメンバーに最適な形状 (PAT.P) を採用しました。

ステンレスメンバーの最上級モデル

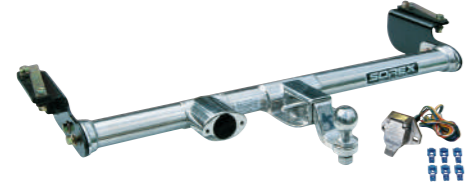

ステンレスヒッチメンバー
品番：SHC
税込：118,800円（税別：108,000円）
※写真は一例です。車種により形状が異なります。

ロストワックス製、焼付塗装モデル 艶消 SUS ボールマウント



オーバルヒッチメンバー（旧ニューヒッチメンバー）
品番：NHC
税込：86,900円（税別：79,000円）
※写真は一例です。車種により形状が異なります。

ステンレスマウントセットとのコンビネーションモデル



コンビヒッチメンバー
品番：CHC
税込：94,600円（税別：86,000円）
※写真は一例です。車種により形状が異なります。

特殊形状にも対応した角パイプモデル



ヒッチメンバー（角型）
品番：HC
税込：95,700円（税別：87,000円）
※写真は一例です。車種により形状が異なります。

750kg 以上対応モデル



ハイロードヒッチメンバー（旧強化ヒッチメンバー）
品番：DHC
税込：135,300円（税別：123,000円）
※写真は一例です。車種により形状が異なります。

牽引時の音を低減する O リング付ボールマウント (PAT.P)

ロストワックス製法により複雑な形状が可能になり、2つの O リングをボールマウントに埋め込むことにより、牽引時のメンバー部とボールマウントの干渉音を低減させました。



ステンレスヒッチメンバーとコンビヒッチメンバー、オーバルヒッチメンバーに採用。

ヒッチメンバーボールマウントサイズ一覧

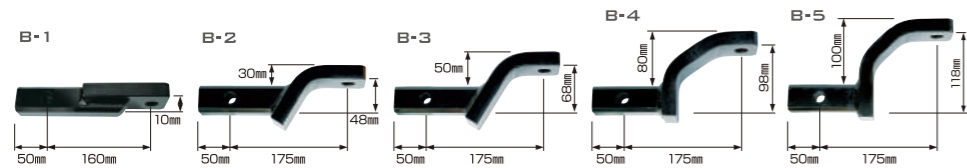

ヒッチボールマウント（単品）
品番：SRX-080
税込：27,170円（税別：24,700円）
※P23～P25の車種対応表に「専用ボールマウント」と記載の車種には対応しておりません。
※個体差による穴位置のズレ等により、加工が必要な場合があります。

ボールマウントをご購入の際は、必ず P23～P25 の車種対応表または左記のサイズ一覧で適合サイズをご確認のうえ、ご購入ください。

ステンレス/コンビ/オーバルヒッチメンバーボールマウントサイズ一覧

※写真はステンレスヒッチボールマウント。

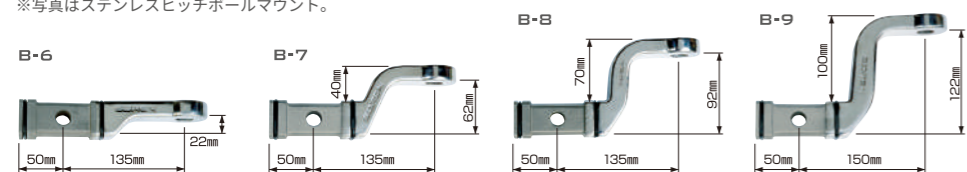

ステンレスヒッチボールマウント（単品）
品番：SRX-082
税込：34,100円（税別：31,000円）
オーバルヒッチボールマウント（単品）
品番：SRX-123
艶消 SUS ボールマウント
税込：30,030円（税別：27,300円）

ボールマウントをご購入の際は、必ず P23～P25 の車種対応表または左記のサイズ一覧で適合サイズをご確認のうえ、ご購入ください。



5cm UP スチールヒッチボール 品番：SRX-005A
税込：6,600円（税別：6,000円）
スチールヒッチボール 品番：SRX-005
税込：5,280円（税別：4,800円）
ステンレスヒッチボール 品番：SRX-051
税込：13,200円（税別：12,000円）
50mm ヒッチボール 品番：SRX-005-50
税込：7,150円（税別：6,500円）
●シャフト径：φ19mm
●スプリングピン付

※ボールマウント B-1～B-5 に取り付け可能な場合はお問い合わせください。



ステンレス脱着ピン 品番：SRX-084
税込：4,180円（税別：3,800円）
スチール脱着ピン 品番：SRX-083
税込：2,310円（税別：2,100円）
●シャフト径：φ16mm ●R ピン付
O リング（単品・2個セット） 品番：SRX-071
税込：220円（税別：200円）
ステンレスヒッチボールマウント、オーバルヒッチ等の O リングです。



※写真はステンレスヒッチボールマウントセットです。

ステンレスヒッチボールマウントセット 品番：SRX-073
税込：47,080円（税別：42,800円）
ステンレスヒッチボールマウント、ステンレスヒッチボール、ステンレス脱着ピンのセット
●高さ：B-6～B-9（注文時に指定）
オーバルヒッチボールマウントセット 品番：SRX-124
税込：36,300円（税別：33,000円）
オーバルヒッチボールマウント、スチール製ヒッチボール、スチール脱着ピンのセット
●高さ：B-6～B-9（注文時に指定）
ヒッチボールマウントセット 品番：SRX-072
税込：34,100円（税別：31,000円）
角型用ヒッチボールマウント、スチール製ヒッチボール、スチール脱着ピンのセット
●高さ：B-1～B-5（注文時に指定）

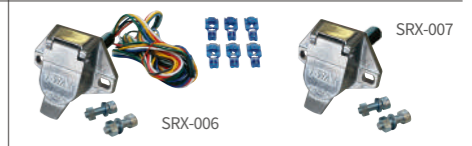

配線キット 品番：SRX-006
税込：7,700円（税別：7,000円）
●牽引車側灯火類の配線ソケット、電線中継コネクタ 6 個のセット
●ソケット形状：SAE 規格（7 極）
●電線長：1450mm×6 本
配線ソケット（単品）
品番：SRX-007 税込：3,190円（税別：2,900円）



配線キット・配線ブラケット付属なし
脱着ブラケット
品番：TM-002 / TM-002-L7(70mmダウン)
税込：70,400円（税別：64,000円）

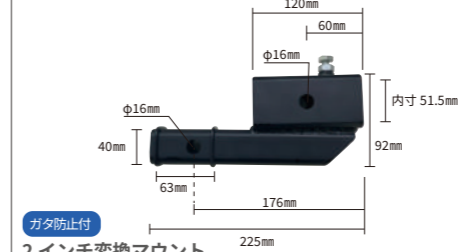

ガタ防止付
2 インチ変換マウント
品番：SRX-160
税込：22,660円（税別：20,600円）
※ソレックスヒッチメンバー40mmから2インチへの交換マウントです。



配線カブラホルダー 品番：ST-002-HL
税込：4,070円（税別：3,700円）



配線ブラケット（汎用） 品番：ATB-046
税込：4,400円（税別：4,000円）
牽引車の任意位置に配線ソケットを取り付けできるブラケット。

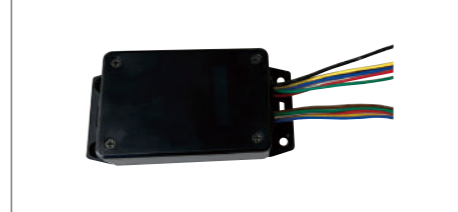

リレーキット 品番：SRX-158
税込：25,300円（税別：23,000円）
※牽引車の車種・症状によっては、対応できない場合があります。
※24V で使用する場合は、DC-DC コンバータが必要です。



高さ調整式ボールマウント 品番：SRX-074
品番：SRX-074-4020（差込口40mm角×ボール穴20mm）
品番：SRX-074-4026（差込口40mm角×ボール穴26mm）
品番：SRX-074-5020（差込口2インチ角×ボール穴20mm）
品番：SRX-074-5026（差込口2インチ角×ボール穴26mm）
各 税込：74,800円（税別：68,000円）



O リング付属なし
強化ボールマウント B-9（スチール）
品番：SRX-169-B
税込：34,100円（税別：31,000円）



ヒッチレシーバーカバー 品番：SRX-145
税込：5,280円（税別：4,800円）
●40×40mm 角用
●材質：ABS
※一部ヒッチメンバーには対応しておりません。



マウント固定金具
品番：SRX-093（スチール）
税込：4,620円（税別：4,200円）
品番：SRX-094（ステンレス）
税込：7,480円（税別：6,800円）
※マウント上向き対応（形状によって取扱いなし）。
詳しくはお問い合わせください。



ピントルフック（4t）
品番：TM-007
税込：32,450円（税別：29,500円）



ステンレスピントルフック（8t）
品番：TM-006
税込：46,750円（税別：42,500円）



ボール付ステンレス ピントルフック（1.5t）
品番：TM-008
税込：47,850円（税別：43,500円）

ヒッチメンバー車種対応表 **新型車種対応ヒッチ、続々開発中!**

車名 (通称名)	対応型式	品番	角型	ボールジョイント ステアレス	等級	標準 ボールマウント	ボールマウント 方向	取付 難易度	備考
トヨタ									
C-HR	NGX50	T-164		●	B	B-9	UP	☆☆	要穴開け
FJクルーザー	CBA-GSJ15W	T-146		●	C	B-6	UP	☆	
RAV4	ACA21W	T-085		●	B	B-7	UP	☆	「エアロスポート仕様」NG
RAV4	ACA31W・36W	T-121		●	C	B-7	UP	☆	
RAV4	MXAA54,AXAH54	T-174		●	C	B-8	UP	☆	1.5t
アルファード	MNH/ANH10・15W,ATH10W	T-104		●	B	B-9	UP	☆☆	要穴開け
アルファード MS・AS	MNH/ANH10・15W	T-105		●	B	B-9	UP	☆☆	要穴開け
アルファード・ヴェルファイア	ANH/GGH20・25W,ATH20W	T-136		●	C	B-9	UP	☆☆	要穴開け4ヶ所 グレードS・Z以外
アルファードS・ヴェルファイアZ	ANH/GGH20・25W,ATH20W	T-135		●	C	B-9	UP	☆☆	要穴開け4ヶ所 グレードS・Z対応
アルファード・ヴェルファイア	AGH30W・35W,AYH30W,GGH30W・35W	T-155		●	C	B-9	UP	☆☆	要穴開け グレードS・Zにも対応 モデリスタNG
アルファード・ヴェルファイア	AAHH40W・45W	T-192		●	C	B-9	UP	☆☆	要穴開け モデリスタNG リレーキット同時購入推奨
アルファード・ヴェルファイア モデリスタ	AAHH40W・45W	T-193		●	C	B-9	UP	☆☆	要穴開け モデリスタ用
イスト	CBA-NCP61・60,UA-NCP60	T-119	●		B	B-4	UP	☆	
ヴァンガード	GSA/ACA33W,ACA38W	T-130		●	C	B-6	UP	☆	
ウィッシュ	ZNE10G・14G	T-114		●	B	B-8	UP	☆☆	Sパッケージ以外 要穴開け 寒冷地仕様はNG
ウィッシュ Sパッケージ	ZNE/ZGE10G・14G・20G・20W	T-113		●	B	B-9	UP	☆☆	Sパッケージ専用 要穴開け 寒冷地仕様はNG
ヴィッツ	KSP90	T-141	●		B	B-9	UP	☆☆	ボールマウントはB-9
エスティマ	TCR10・20・11・21W 他	T-006		●	B	B-9	UP	☆	エアラスはエアロカット及び取り外し
エスティマ	MCR30・40W,AHR10W	T-079		●	B	B-8	UP	☆	
エスティマ エアラス仕様	MCR・ACR30・40W 他	T-084		●	B	B-9	UP	☆	
エスティマ	ACR/GSR50・55W,AHR20W	T-126		●	C	B-9	UP	☆☆	エアラス対応
エスティマエミーナ・ルシーダ	TCR/CXR10・20・11・21G 他	T-012		●	C	B-7	UP	☆	
カルディナ	ST190・191・195・210・215G 他	T-019		●	B	B-9	UP	☆	個体差により穴開け有り
カローラフィールダー	NZE141G・144G	T-129		●	B	B-9	UP	☆☆	要穴開け
カローラフィールダー	DAA-NKE165G,NZE161G	T-151	●		C	B-4	UP	☆☆	
グランエース	GDH303W	T-177		●	C	B-9	UP	☆	
グランビア・グラントハイエース	KCH/VCH10・16W/RCH11W	T-036		●	B	B-9	UP	☆☆	要穴開け スペアタイヤ脱着不可
サクシード・プロボックス	NCP55V・50V・51V	T-132	●		B	B-3	UP	☆☆	寒冷地仕様はNG
サクシード・プロボックス	NCP160V,NCP165V,NSP160V,NHP160V	T-169		●	B	B-7	UP	☆☆	要穴開け 寒冷地仕様はNG
サクシード・プロボックス寒冷地仕様	NCP160V,NCP165V,NSP160V,NHP160V	T-186		●	B	B-7	UP	☆☆	要穴開け
シエンタ	NCP81G	T-127	●		B	B-5	UP	☆☆	要穴開け
シエンタ	NCP85G	T-139	●		B	B-5	UP	☆☆	要穴開け
シエンタ	NSP/NHP170G	T-165	●		B	専用ボールマウント	☆☆	要穴開け	
シエンタ	MXPL10G	T-190	●		B	B-9	UP	☆☆	要穴開け
タウンエース・ライトエース ノア	CR40・50G/SR40・50G 他	T-056		●	B	B-9	UP	☆	
ノア・VOXY 2WD	AZR60G	T-100	●		B	B-5	UP	☆☆	要穴加工 (ラゲージボックス) グレードS・Z対応
ノア・VOXY 2WD	ZRR70G/W	T-128		●	C	B-9	UP	☆☆	要穴開け
ノア・VOXY 4WD	AZR65G	T-098		●	C	B-8	UP	☆☆	グレードS・ZはNG 遮熱板カット有り
ノア・VOXY 4WD	AZR65G	T-110		●	C	B-8	UP	☆☆	グレードS・Z対応 遮熱板カット有り
ノア・VOXY 4WD	ZRR75G/W	T-134		●	C	B-9	UP	☆☆	要穴開け グレードS・S i・Z・Z S対応
ノア・VOXY・エスクエア 2WD	ZRR80G/W,ZWR80G,ZRR85G/W	T-153		●	C	B-9	UP	☆☆	要穴開け Z S・きらめきOK
ノア・VOXY 2WD/4WD	ZWR90W・95W/MZRA90W・95W	T-185		●	C	B-9	UP	☆☆	要穴開け リレーキット同時購入推奨
ハイエースバン	LH113V・119V・172V・178V 他	T-009		●	C	B-9	UP	☆	
ハイエースバン ジャストロー	LH113V・119V・172V・178V 他	T-007		●	C	B-8	UP	☆☆	要穴開け
ハイエースバン スーパーロング	LH123・129V	T-060		●	C	B-7	UP	☆☆☆	要穴開け
ハイエースレジアス	RCH/KCH/46G・46W・47W	T-062		●	C	B-8	UP	☆☆	要穴開け KCH40GはNG
ハイエースワゴン	KZH106G/RZH101G/LH107W 他	T-001		●	C	B-7	UP	☆☆	要穴開け
ハイエースワゴン	KZH100・116・120G/RZH/LH100G 他	T-045		●	C	B-8	UP	☆☆☆	要穴開け
ハイエースワゴン	KZH106W	T-051		●	C	B-7	UP	☆☆☆	要穴開け
ハイエース 標準	KDH/TRH/GDH200V,201V,205V,206V	T-120		●	C	B-9	UP	☆☆	要穴開け
ハイエース 標準	KDH/TRH/GDH200V,201V,205V,206V	DD-022	強化	E	専用ボールマウント	☆☆		要穴開け	
ハイエース ワイド	TRH/GDH211K/KDH225K・226K・214W・220K・211/229W 他	T-123		●	C	B-9	UP	☆☆	要穴開け
ハイエース ワイド	TRH/GDH211K/KDH225K・226K・214W・220K・211/229W 他	DD-021	強化	E	専用ボールマウント	☆☆		要穴開け	
ハイラックス	LN106・107・109/RZN169H 他	T-002		●	C	B-7	UP	☆	エクストラキャブワイドNG
ハイラックス	GUN125	T-168		●	C	B-7	DOWN	☆	
ハイラックスサーフ 130系	YN/LN/KZN130W・G 他	T-003		●	C	B-7	UP	☆☆	要穴開け
ハイラックスサーフ 185系	VZN/KZN/RZN/KDN185W	T-093		●	C	B-6	DOWN	☆☆	要穴開け
ハイラックスサーフ 210系	VZN/KDN/RZN/210・215W 他	T-109		●	C	B-6	UP	☆	
ハリアー・クルーガー	ACU/MCU10・15・20・25W/MHU28W 他	T-067		●	C	B-6	DOWN	☆	グレード ワイルドスポーツパッケージ・エレガントクルーゾングパッケージはエアロカット及び取り外し
ハリアー	ACU/MCU30・31・35・36W/MHU38W	T-111		●	C	B-7	UP	☆☆	要穴開け2ヶ所 穴拡大加工必要
ハリアー	DBA-ZSU60W/AVU65W	T-149		●	C	B-7	UP	☆	モデリスタNG ASU60W(ターボ車) 未確認
ハリアー モデリスタ ver.1	DBA-ZSU60W/ZSU65W	T-158		●	B	B-7	UP	☆	モデリスタエアロ対応
ハリアー モデリスタ ver.2	DBA-ZSU60W/ZSU65W	T-156		●	B	B-8	UP	☆	モデリスタエアロ対応
ハリアー	6BA-MXUA80・85/AXUH80・85	T-178		●	C	B-9	UP	☆	
プリウス / プリウスアルファ	DAA-ZVW30/ZVW40W/ZVW41W	T-157		●	C	B-9	UP	☆☆	遮熱板取り外して共締め
プリウス	DAA-ZVW50/ZVW51	T-160		●	C	B-9	UP	☆☆	要穴開け
ライズ	5BA-A200A/A210A	T-176		●	C	B-9	UP	☆☆	要穴開け
マークIIブリッド	JX115W	T-142	●		B	専用ボールマウント	☆☆	要穴開け	
ヤリスクロス	6AA-MXPJ10/MXPJ15	T-181		●	C	B-7	UP	☆☆	要穴開け 1.5t
ランドクルーザー 80	FZJ80G/HDJ80V	T-057		●	C	B-6	UP	☆	
ランドクルーザー 100	HDJ101K/UZJ100W	T-115		●	C	B-7	UP	☆	シグナスもOK
ランドクルーザー 200	UZJ200W,URJ202W	T-131		●	C	B-7	DOWN	☆	
ランドクルーザー 200	UZJ200W/URJ202W	T-137		●	C	B-6	DOWN	☆	スタイリングパッケージ/リアバンパースポイラー対応
ランドクルーザー 200 モデリスタ	UZJ200W/URJ202W	T-138		●	C	B-7	UP	☆	モデリスタ/リアスカート対応 1.5t
ランドクルーザー 200 モデリスタ	URJ202W	T-159		●	C	B-7	UP	☆	モデリスタ/リアスカート対応 (マイナーチェンジH27.8以降) 1.5t
ランドクルーザー 250	GDJ250W,TRJ250W	T-195		●	1.5t	B-6	UP	☆☆	要穴開け トヨタ純正リレーキット推奨
ランドクルーザー 250 モデリスタ	GDJ250W,TRJ250W	T-198		●	1.5t	B-7	UP	☆☆	要穴開け
ランドクルーザー 300	JA300W,FJA300W	T-183		●	C	B-6	UP	☆☆	要穴開け トヨタ純正リレーキット推奨 1.5t

1.5t ヒッチメンバーにマウント固定金具 (SRX-093 (スチール) / SRX-094 (ステンレス)) を同時購入することで1.5tに対応

車名 (通称名)	対応型式	品番	角型	ボールジョイント ステアレス	等級	標準 ボールマウント	ボールマウント 方向	取付 難易度	備考
トヨタ									
ランドクルーザー 300 モデリスタ	VJA300W,FJA300W	T-184		●	C	B-7	UP	☆☆	要穴開け トヨタ純正リレーキット推奨 1.5t
ランドクルーザーブラド 90/95	KDJ/KZJ/VZJ/RZJ 90・95W	T-092		●	C	B-7	DOWN	☆☆	要穴開け
ランドクルーザーブラド 120	VZJ121W・RZJ/KDJ/TRJ120W	T-108		●	C	B-6	UP	☆	
ランドクルーザーブラド 150	GRJ/TRJ/GDJ150・151W	T-145		●	C	B-6	UP	☆	
ランドクルーザーブラド 150	GRJ/TRJ/GDJ150・151W	DD-025	強化		E	専用ボールマウント	☆☆	要穴開け	
ランドクルーザーブラド 150 モデリスタ	GRJ/TRJ/GDJ150・151W	T-150		●	C	B-7	UP	☆	
ランドクルーザーブラド 150 モデリスタ	GRJ/TRJ/GDJ150・151W	T-167		●	C	B-8	UP	☆☆	H29.9マイナーチェンジ後
レクサス LX570	URJ201W	T-131		●	C	B-7	DOWN	☆	純正ヒッチメンバー取付車はNG
レクサス LX570 モデリスタ	URJ201W	T-163		●	C	B-7	UP	☆☆	モデリスタエアロ対応 前期モデル用
レクサス LX570 モデリスタ	URJ201W	T-172		●	C	B-7	UP	☆☆	モデリスタエアロ対応 後期モデル用 (H29.8マイナーチェンジ以降)
レクサス LX600 モデリスタ	VJA310W	T-183		●	C	B-6	UP	☆☆	モデリスタエアロ対応 要穴開け
レクサス NX300	AYZ10,15(147'リット)/AGZ10,15(148'車)	T-171		●	C	B-8	UP	☆	ターボ車はFスポーツもOK
レクサス RX200t	AGL20W,25W	T-166		●	C	B-6	UP	☆☆	アンダーカバー脱着
レクサス RX450H / RX350	DAA/DBA-GYL/GGL15W / GYL20W,25W	T-140		●	C	B-7	UP	☆☆	アンダーカバー脱着
レクサス RX300t	3BA-AGL20W/AGL25W	T-179		●	C	B-8	UP	☆☆	アンダーカバー脱着/ハイブリット車未対応
日産									
エクストレイル	NT30	N-054		●	C	B-7	DOWN	☆☆	要穴開け
エクストレイル	NT/TNT/DNT31	N-075		●	C	B-8	UP	☆☆	要穴開け 1.5t
エクストレイル	NT32	N-082		●	C	B-7	UP	☆☆	プレート入らない場合要穴開け リレーキット同時購入推奨 1.5t
エクストレイル エクストリーマーX	NT32	N-083		●	C	B-8	UP	☆☆	プレート入らない場合要穴開け リレーキット同時購入推奨 1.5t
エクストレイル	SNT33	N-086		●	C	B-7	UP	☆☆	要穴開け 1.5t
エクストレイル	SNT33	N-093		●	C	B-8	UP	☆	2025.9～マイナーチェンジ後
エルグランド	AVWE/ALWE/ALWE/50 他	N-037		●	C	B-9	UP	☆☆	要穴開け ライダー仕様 ハイウェイスターNG
エルグランド	PNE/TE52	N-078		●	C	B-9	UP	☆☆	要穴開け ハイウェイスター対応 ライダー仕様未確認
エルグランド	E/NE/MNE51	N-061		●	C	B-9	UP	☆	ハイウェイスター対応 ライダー仕様NG
キャラバン	ARME/VRMG/KRME24 他	N-011		●	C	B-8	UP	☆☆	要穴開け
キャラバン	VPE/VWE/VWME/CWGE25 他	N-058		●	C	B-7	UP	☆☆	要穴開け
キャラバン	CBF-VR2E26 / CW4E26	N-080		●	C	B-9	UP	☆☆	要穴開け R4.6マイナーチェンジ後は牽引能力要確認
キャラバン ワイド	CW4E26 / CW8E26 他	N-081		●	C	B-9	UP	☆☆	要穴開け
キャラバン	VR2E26 / CW4E26 他	DD-032	強化		1.5t	専用ボールマウント	☆☆	要穴開け	
キャラバン ワイド	CW4E26 / CW8E26 他	DD-031	強化		1.5t	専用ボールマウント	☆☆	要穴開け	
ステージャ	WGC/WGNC34	N-034		●	B	B-9	UP	☆☆☆	要穴開け・溶接
セレナ	PC/PNC/VC/TNC/VNC/RC/TC24	N-051		●	B	B-5	UP	☆☆	要穴開け ハイウェイスター リアサイドエアロ取り外し
セレナ	NC/C25/C26	N-072		●	C	専用ボールマウント	☆☆	要穴開け	
セレナ	C/GNC27	N-085		●	C	専用ボールマウント	☆☆	要穴開け ハイウェイスター未確認	
セレナ	5BA-FC28,GFC28	N-092		●	C	専用ボールマウント	☆☆	要穴開け ハイウェイスター未確認 リレーキット同時購入推奨	
テラノ・レグラス	PR/RR/AR/LR/JRR/JLR50	N-028		●	C	B-7	DOWN	☆	
マーチ/ノート	AK12 / E11	N-068		●	B	B-5	UP	☆☆	要穴開け
マツダ									
CX-7	ER3P	MA-041	●		C	B-5	UP	☆☆	要穴開け
CX-5	KEEFW/KE2AW/KF2P	MA-045	●		C	専用ボールマウント	☆☆		
MPV	LVEW/LV5W/LVLR/LVLW	MA-010		●	C	B-7	UP	☆	
MPV	LW3W/LWFW	MA-034							

ヒッチメンバー車種対応表

車名 (通称名)	対応型式	品番	角型	オーバルコンヒススチレス	等級	標準ボルトマウント	ボルトマウント方向	取付難易度	備考
ホンダ									
ステップワゴン	RG1・2・3・4	HO-050		●	B	B-9	UP	☆☆	遮熱板カット、要穴開け
ステップワゴン	RK1・2・5・6	HO-057	●		B	専用ボルトマウント		☆☆	要穴開け
ステップワゴン	RF1・2	HO-009		●	B	B-7	UP	☆☆	グレード デラクシー・W・G・N
ステップワゴン	RP3・4・5・8	HO-064		●	C	B-9	UP	☆☆	要穴開け マウントを外さなければリアハッチの開閉不可、個体差で配線ソケットの蓋が干渉の可能性あり スーパーにも対応
ストリーム	RN6・7・8・9	HO-056		●	B	B-9	UP	☆☆	要穴開け
フィット	GD1	HO-036	●		B	専用ボルトマウント		☆☆	要穴開け
モビリオ	GK2	HO-048	●		B	B-5	UP	☆☆☆	要穴開け
モビリオ	GB1	HO-042	●		B	B-5	UP	☆☆	要穴開け/現車合わせで加工前提
モビリオ	GB2	HO-044	●		B	専用ボルトマウント		☆☆	要穴開け/個体差により遮熱板カットあり
オデッセイ	RCL1・2・4	HO-060		●	C	B-9	UP	☆☆	要穴開け アブソルートにも対応
アクティ	GBD-HA7/UE-HA6	HO-063	●		B	B-2	UP	☆☆	要穴開け
スバル									
エクシーガ	YA5	SB-021	●		B	B-4	UP	☆☆	要穴開け スタイルングパッケージNG
エクシーガ クロスオーバー7	YAM	SB-023		●	B	B-9	UP	☆☆	要穴開け スタイルングパッケージNG
フォレスター	SF5	SB-010		●	B	B-7	UP	☆	
フォレスター	SG5	SB-014		●	B	B-7	UP	☆☆	
フォレスター	SH5,SHJ	SB-020		●	B	B-7	UP	☆☆	要穴開け 遮熱版曲げ加工
フォレスター	SJG,SJ5	SB-026		●	C	B-6	UP	☆☆	遮熱版カット
フォレスター	SK9	SB-028		●	C	B-7	UP	☆☆	遮熱版カット
アウトバック	BS9	SB-027		●	C	B-8	UP	☆☆	要穴開け
XV	GP7,GTE	SB-029		●	C	B-9	UP	☆	
スズキ									
エスクード	TD54W/94W,TDA/TDB4W	SS-020		●	C	B-7	DOWN	☆☆	ナンバープレート内側5cm程バンパーカットあり
エブリイ	DA64W・64V	SS-024	●		B	専用ボルトマウント		☆☆	要穴開け PZターボスペシャルは加工すればOK
エブリイ	DA52W	SS-019	●		A	専用ボルトマウント		☆	
エブリイ	DA17W,DA17V	SS-027	●		B	専用ボルトマウント		☆☆	要穴開け
キャリイ	DA63T	SS-023	●		B	専用ボルトマウント		☆☆	要穴開け
キャリイ	DA16T	SS-032		●	B	B-7	UP	☆☆	要穴開け スーパーキャリイ OK
ジムニー	JB23W	SS-021		●	B	B-6	UP	☆	
ジムニー	JA11・71V/JB31V/SJ30V	SS-002	●		B	B-3	UP	☆☆	
ジムニー	JB32W・31W JA22W	SS-009	●		B	B-3	UP	☆	
ジムニー/ジムニーノマド	JB64W/74W,JC74W	SS-030	●		B	B-7	UP	☆	車の配線が細い為リレーキット同時購入推奨。ナンバープレートをかきながらの取付必要
ジムニー/ジムニーノマド	JB64W/74W,JC74W	DD-026	強化		1 t	専用ボルトマウント		☆	車の配線が細い為リレーキット同時購入推奨。ナンバープレートをかきながらの取付必要
ジムニーワイド	JB33/43W	SS-013	●		B	B-9	UP	☆	個体差でマフラー干渉の可能性あり
ワゴンR	CT/MD21・51S	SS-015	●		B	B-5	UP	☆☆	要穴開け
ワゴンR	MC11S・21S	SS-016	●		B	専用ボルトマウント		☆☆	
ワゴンR	MH22S	SS-022	●		B	専用ボルトマウント		☆☆	要穴開け
ハスラー	MR31S/MR41S	SS-025		●	B	B-9	UP	☆☆	要穴開け
クロスビー4WD	MN71S	SS-029		●	C	B-9	UP	☆☆	要穴開け
クロスビー2WD	MN71S	SS-031		●	C	B-9	UP	☆☆	要穴開け
ダイハツ									
アトレー	TA-S320G/321G/S331G/S330G	DA-011	●		A	専用ボルトマウント		☆☆	
アトレー	S220G/230G	DA-012	●		B	専用ボルトマウント		☆	
アトレー7	S231G/221G	DA-005	●		B	B-5	UP	☆☆	
ハイゼット	S321V・S331V	DA-014	●		B	B-4	UP	☆☆	要穴開け
ハイゼット	S211P/S500P/S510P	DA-015	●		B	B-1	UP	☆☆	要穴開け ジャンボもOK
ハイゼットカーゴ/アトレー	S700V/S710V/S700W/S710W	DA-018	●		B	B-9	UP	☆☆	要穴開け アトレーデッキバンもOK
輸入車									
アストロ	CL14G	CB-001		●	C	B-9	UP	☆	
グランドチェロキー	ZG52・40/ZY40	CC-003		●	C	B-7	DOWN	☆	
チェロキー	7M/7MX	CC-004		●	C	B-7	UP	☆	
ゲレンデワゴン	463231	MB-001	●		C	専用ボルトマウント		☆	
ベンツMクラス ML430 ML320	163154	MB-003	●		C	B-5	UP	☆	取付後スペアタイヤ脱着が困難
ジープラングラー	TJ40S/TJ40H	X-011	●		C	専用ボルトマウント		☆	
ボルボV70 クロスカントリー	SB5244W/AWL	X-023	●		B	B-7	UP	☆	
ボルボV70	SB5244W	X-033	●		B	B-4	UP	☆	
ハイロードヒッチメンバー									
ハイエース 標準	KDH/TRH/GDH200V,201V,205V,206V	DD-022	強化		E	専用ボルトマウント		☆☆	要穴開け
ハイエース ワイド	TRH/GDH211K/KDH225K・226K・214W・220K・211/229W 他	DD-021	強化		E	専用ボルトマウント		☆☆	要穴開け
ランドクルーザープラド 150	GRJ/TRJ/GDJ150・151W	DD-025	強化		E	専用ボルトマウント		☆☆	要穴開け
キャラバン	VR2E26 / CW4E26	DD-032	強化		1.5 t	専用ボルトマウント		☆☆	要穴開け
キャラバン ワイド	CW4E26 / CW8E26	DD-031	強化		1.5 t	専用ボルトマウント		☆☆	要穴開け
ジムニー/ジムニーノマド	JB64W/74W,JC74W	DD-026	強化		1 t	専用ボルトマウント		☆	車の配線が細い為リレーキット同時購入推奨。ナンバープレートをかきながらの取付必要

ヒッチメンバーご購入のお客様への注意事項 ご購入前に下記の注意事項を必ずお読みください

- 牽引車の車種、年式、使用状況によりフレーム強度が異なるため、フレーム補強が必要な場合もございます。また最大牽引荷重を設定しておりますが、**牽引車両ならびにトレーラーの強度については保証対象外**となりますので、ご理解いただいた上でご購入いただきますようお願いいたします。
- 製品は、当社にて現車合わせで設計し製作しておりますが、ボルトオンタイプのもので**牽引車の個体差により穴位置のズレ、マフラーとの干渉などの不具合で加工が必要**になる場合がございます。また、マイナーチェンジ等でフレーム穴位置、マフラー形状の変更により加工が必要になる場合がございますので、あらかじめご了承ください。
- 製品は、ノーマル車をベースに製作しておりますので、社外マフラー取付車、エアロパーツ取付車、メーカー・ディーラーオプション装着車、ローダウン等の改造車への取付には加工が必要な場合や取付のできない場合がございます。
- 製品を取り付けますとほとんどの車種で、デパーチャーアングル（リアオーバーハングの有効傾斜角度）ならびに最低地上高が下がります。ヒッチメンバーと地面が接触する恐れがございますので、著しい段差、急勾配の坂等の悪路はできるだけ避けて走行してください。
- トレーラー連結時、牽引車のヒューズが切れる、警告灯が点灯する等の不具合が発生した場合、牽引車にリレー配線などの処置が必要になりますので、ヒッチメンバーご購入の販売店、または牽引車ご購入のディーラーへご相談ください。**
- 等級について
A：400kgまで B：550kgまで C：750kgまで E：2tまで
- 取付難易度について（目安の取付時間）
☆：2～3時間 ☆☆：3～4時間 ☆☆☆：5時間～

☑機種(型番) 注文時トレーラー機種をお知らせください。

OPTION & REPAIR PARTS

掲載製品以外にも多数パーツがございます。詳しくは SOREX 公式ウェブサイトをご覧ください。

 <p>SRX-090</p> <p>取付ボルト&ナット (1台分) 付属</p> <p>ボールカブラー (2インチ) 品番: ST-001 税込: 9,680円 (税別: 8,800円) ワンタッチカブラーロックピン 品番: SRX-090 税込: 935円 (税別: 850円)</p>	 <p>NEW</p> <p>取付ボルト&ナット (1台分) 付属</p> <p>ステンレスボールカブラー (2インチ) 品番: ST-003 税込: 33,000円 (税別: 30,000円) ●調整用カラー 2枚付属</p>	 <p>ST-148-01</p> <p>☑機種(型番)</p> <p>油圧慣性ボールカブラー (2インチ) 品番: ST-148-01 (ドラムブレーキ用) 税込: 75,900円 (税別: 69,000円) 品番: ST-148-02 (ディスクブレーキ用) 税込: 88,000円 (税別: 80,000円)</p>
 <p>FULTON製</p> <p>カブラーハンドル 品番: SRX-030 税込: 6,600円 (税別: 6,000円) ●M12ボルト1本付属 ※慣性ブレーキ付トレーラーへの取付には別途ハンドル取付ブラケット3,850円 (税別: 3,500円) が必要です。</p>	 <p>ST-002</p> <p>ゴムジャッキホイール (ボルト、ワッシャー、ナット付) 品番: SRX-150 税込: 7,150円 (税別: 6,500円)</p>	 <p>ST-146</p> <p>配線カブラー 品番: ST-002 税込: 3,630円 (税別: 3,300円) ●カブラー形状: SAE規格 (7極) 棒端子10個セット 品番: ST-146 税込: 770円 (税別: 700円) ●配線カブラーに使用</p>
 <p>SRX-011</p> <p>FULTON製</p> <p>トレーラージャッキ (1200LBS) 品番: SRX-011 税込: 27,500円 (税別: 25,000円) ●ホイールサイズ: 6インチ (15.2cm) ●可倒式 トレーラージャッキナイロンホイール 品番: SRX-011-H 税込: 2,200円 (税別: 2,000円)</p>	 <p>FULTON製</p> <p>大径ホイールジャッキ (1500LBS) 品番: SRX-135A 税込: 39,600円 (税別: 36,000円) ●ホイールサイズ: 8インチ (20.3cm) ●可倒式</p>	 <p>FULTON製</p> <p>ダブルキャストージャッキ (1500LBS) 品番: SRX-012 税込: 39,600円 (税別: 36,000円) ●ホイールサイズ: 6インチ (15.2cm) ●可倒式</p>
 <p>ウインチ付属なし</p> <p>パウストップキット (PWC・ブラック) 品番: ST-090-02 税込: 34,100円 (税別: 31,000円) ウインチステー 100mm ロング Ver. 品番: ST-090-02L 税込: 35,750円 (税別: 32,500円) ・カブラー重量を軽くしたい方 ・PWCを現状よりも後ろに積載固定したい方</p>	 <p>ウインチ付属なし</p> <p>パウストップキット (PWC・ガルバ) 品番: ST-090-03 税込: 34,100円 (税別: 31,000円)</p>	 <p>ウインチ付属なし</p> <p>ステンレスパウストップキット 品番: ST-090-04 税込: 67,100円 (税別: 61,000円)</p>
 <p>ウインチ付属なし</p> <p>パウストップキット (ポート・ブラック) 品番: ST-088-01 税込: 34,100円 (税別: 31,000円)</p>	 <p>ウインチ付属なし</p> <p>パウストップキット (ポート・ガルバ) 品番: ST-088-02 税込: 34,100円 (税別: 31,000円)</p>	 <p>ウインチ付属なし</p> <p>パウストップキット (ポート・MB) 品番: ST-088-MB 税込: 34,100円 (税別: 31,000円)</p>
 <p>SRX-068</p> <p>ウインチセット (1300LBS) 品番: SRX-068 税込: 22,000円 (税別: 20,000円) ●ウインチ/ストラップのセット ●ストラップ幅 50mm ウインチストラップ (6.0m) 品番: SRX-010-60 税込: 5,610円 (税別: 5,100円)</p>	 <p>☑機種(型番)</p> <p>1400LBS カバー付ウインチセット 品番: SRX-133 税込: 33,000円 (税別: 30,000円) ●ウインチ/ストラップのセット</p>	 <p>☑機種(型番)</p> <p>1600LBS ステンレスウインチ 品番: SRX-155 税込: 33,000円 (税別: 30,000円)</p>

OPTION & REPAIR PARTS

掲載製品以外にも多数パーツがございます。詳しくは SOREX 公式ウェブサイトをご覧ください。



パウストップローラー
品番: ST-024R-01 (PWC 用) / ST-024R-02 (ポート用)
税込: 6,820 円 (税別: 6,200 円)
●パウローラー、エンドキャップ、ボルト、ナットセット



キャリアハンドル (ステンレス) 品番: SRX-122-03
税込: 20,900 円 (税別: 19,000 円)
※トレーラー機種によっては取付できません。



SRX-122-02 SRX-122-04
キャリアハンドル (黒) 品番: SRX-122-02
キャリアハンドル (白) 品番: SRX-122-04
キャリアハンドル (ガルバ) 品番: SRX-122-G
税込: 10,450 円 (税別: 9,500 円)
※トレーラー機種によっては取付できません。

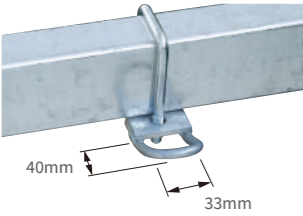

フック
品番: SRX-017-01 (42×100)
品番: SRX-017-02 (47×100)
品番: SRX-017-03 (52×100)
税込: 3,850 円 (税別: 3,500 円)

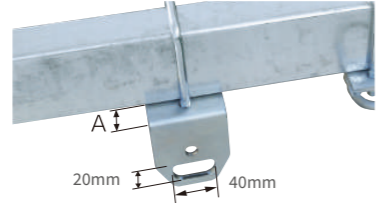

マルチフック (A寸法: 20mm) 品番: SRX-121-01
税込: 2,640 円 (税別: 2,400 円)
マルチフック 2 (A寸法: 60mm) 品番: SRX-121-02
税込: 3,850 円 (税別: 3,500 円)



Uボルト 47×90
マルチフック 3
品番: SRX-143L (左)
品番: SRX-143R (右)
税込: 2,640 円 (税別: 2,400 円)
マルチフック 3 (ステンレス)
品番: SRX-143L-S (左)
品番: SRX-143R-S (右)
税込: 6,050 円 (税別: 5,500 円)



ステンレスフックウィンチストラップ (6.0m)
各色 税込: 8,250 円 (税別: 7,500 円)



SOREX ステンレス収納式タイダウンベルト (2個セット)
品番: SRX-165
税込: 26,400 円 (税別: 24,000 円)
※取付にはマルチフックが必要です。



収納式ステンレストランサムタイダウンベルト 2 (2個セット)
品番: SRX-115S-03
税込: 27,500 円 (税別: 25,000 円)
※取付にはマルチフックが必要です。



オイルチェンジャー
品番: OC-65 (6.5L 用)
税込: 19,800 円 (税別: 18,000 円)
品番: OC-40 (4.0L 用)
税込: 15,400 円 (税別: 14,000 円)



メインパイプ 品番: OC-MP
税込: 3,410 円 (税別: 3,100 円)
太ノズル (φ7mm) 品番: OC-BNZ
税込: 3,410 円 (税別: 3,100 円)
細ノズル (φ6mm) 品番: OC-SNZ
税込: 3,410 円 (税別: 3,100 円)



ラチェットタイダウンベルト
品番: SRX-040
税込: 3,300 円 (税別: 3,000 円)
ステンスラチェットタイダウンベルト
品番: SRX-040-S
税込: 4,950 円 (税別: 4,500 円)



ジャッキアウトリガーセット
品番: SRX-159S-75
●高さ 45×75 フレーム用
品番: SRX-159S-100
●高さ 50×100 フレーム用
税込: 20,900 円 (税別: 19,000 円)



ジャッキアウトリガー (単品)
品番: SRX-159-75
●高さ 45×75 フレーム用
品番: SRX-159-100
●高さ 50×100 フレーム用
税込: 16,500 円 (税別: 15,000 円)



ジャッキアウトリガーハンドル (単品)
品番: SRX-159-H
税込: 7,150 円 (税別: 6,500 円)



アウトリガー
品番: SRX-117-01 (NF-1 / NF-E 用)
税込: 22,000 円 (税別: 20,000 円)
品番: SRX-117-02 (ポートトレーラー用)
税込: 22,000 円 (税別: 20,000 円)

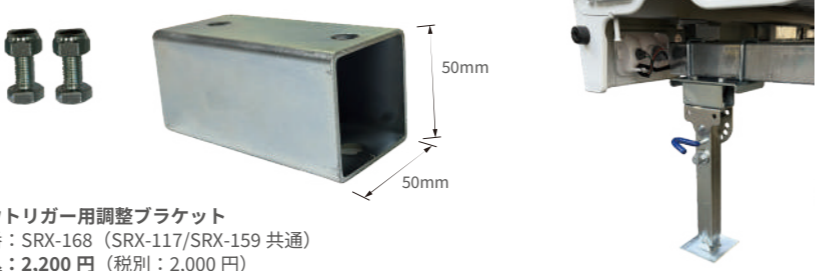

アウトリガー用調整ブラケット
品番: SRX-168 (SRX-117/SRX-159 共通)
税込: 2,200 円 (税別: 2,000 円)
※アウトリガー / ジャッキアウトリガー取付ステーの間に使用して高さを調整できます。

機種 (型番) 注文時トレーラー機種をお知らせください。



アクスル (単品) 機種 (型番)
品番: ST-107-01 (NX' 08 モデルまで)
税込: 52,800 円 (税別: 48,000 円)
品番: ST-107-02 (NS~16F)
税込: 64,900 円 (税別: 59,000 円)
●シャフトサイズ: 50×50mm
※トレーラー機種により形状、価格が異なります。お問い合わせください。



SRX-053 SRX-054
ベアリングプロテクター (1個) 品番: SRX-053
税込: 5,170 円 (税別: 4,700 円)
ダストカバー (1個) 品番: SRX-054
税込: 1,045 円 (税別: 950 円)
ベアリングプロテクターセット 品番: SRX-069
●ベアリングプロテクターとダストカバーのセット
税込: 5,940 円 (税別: 5,400 円)



アクスル Assy 機種 (型番)
品番: ST-108-01 (NX' 08 モデルまで)
税込: 97,900 円 (税別: 89,000 円)
品番: ST-108-02 (NS~16F)
税込: 108,900 円 (税別: 99,000 円)
●シャフトサイズ: 50×50mm
※トレーラー機種により形状、価格が異なります。お問い合わせください。



ST-042 ST-042-G ST-042-N
ダストキャップ (1個) 品番: ST-042
税込: 605 円 (税別: 550 円)
ダストキャップ (ゴムキャップ付) (1個) 品番: ST-042-G
税込: 1,980 円 (税別: 1,800 円)
ダストキャップ (グリズニップル付) (1個)
品番: ST-042-N
税込: 1,980 円 (税別: 1,800 円)



ST-105-01 ST-105-02 ST-105-03
リーフスプリング (1個)
品番: ST-105-01 (S35B/G~14F) 税込: 20,790 円 (税別: 18,900 円)
品番: ST-105-02 (14FW~500B) 税込: 29,700 円 (税別: 27,000 円)
品番: ST-105-03 (TW~18F) 税込: 36,300 円 (税別: 33,000 円)



アクスルプレート 品番: ST-145
税込: 2,420 円 (税別: 2,200 円)



75mm 60mm 56mm
BRKF16-AA BRKF16-AB BRKF16-AC
リタースプリング
品番: BRKF16-AA
品番: BRKF16-AB
品番: BRKF16-AC
税込: 1,650 円 (税別: 1,500 円)



ブレーキパッド
品番: ST-031S (丸型)
税込: 3,300 円 (税別: 3,000 円)
品番: ST-031L (楕円型)
税込: 3,960 円 (税別: 3,600 円)



ST-017 ST-017-047
セーフティーチェーン (33 コマ) 品番: ST-017
税込: 5,170 円 (税別: 4,700 円)
セーフティーチェーン (47 コマ) 品番: ST-017-47
税込: 6,600 円 (税別: 6,000 円)



チェーンブレーキ Assy (片側) 品番: ST-089
品番: ST-089-42 (42×100)
品番: ST-089-47 (47×100)
品番: ST-089-52 (52×100)
税込: 6,600 円 (税別: 6,000 円)



ワッシャー付
スチールUボルト&ナットセット
品番: ST-036-01 (A=78 / B=100)
品番: ST-036-02 (A=78 / B=65)
品番: ST-036-06 (A=42 / B=100)
品番: ST-036-07 (A=47 / B=100)
品番: ST-036-04 (A=52 / B=100)
税込: 1,760 円 (税別: 1,600 円)
●ボルトサイズ: M10
※上記以外のサイズはお問い合わせください。



ワッシャー付
ステンレスUボルト&ナットセット
品番: ST-037-01 (A=78 / B=105)
品番: ST-037-02 (A=78 / B=65)
品番: ST-037-07 (A=47 / B=100)
税込: 3,630 円 (税別: 3,300 円)
●ボルトサイズ: M10
※上記以外のサイズはお問い合わせください。

OPTION & REPAIR PARTS

掲載製品以外にも多数パーツがございます。詳しくは SOREX 公式ウェブサイトをご覧ください。

 <p>アドバンスステップフェンダー 品番: ST-123 税込: 14,300円 (税別: 13,000円) ※500BFE/500SFE に取付する場合はカット必要</p>	 <p>アドバンスステップフェンダー (白) 品番: ST-123-W 税込: 30,800円 (税別: 28,000円) ※アドバンスステップフェンダーに白塗装を施しています。</p>	 <p>ST-124L ST-124R</p> <p>☑ 機種 (型番) アドバンスステップフェンダー取付アダプタセット 品番: ST-124L (左) / ST-124R (右) 税込: 1,980円 (税別: 1,800円) ●旧フェンダーステーに取付できるアダプタ</p>
 <p>ステップフェンダー 12 インチ用 (黒) 品番: ST-029-BR 税込: 13,200円 (税別: 12,000円) ●サイズ: L845×W185×H220mm</p>	 <p>ワイドステップフェンダー (黒) 品番: ST-109B 税込: 24,200円 (税別: 22,000円) ●サイズ: L845×W265×H220mm</p>	 <p>ノーステップフェンダー (MB 用) 品番: ST-028-MB 税込: 13,200円 (税別: 12,000円) ●サイズ: L550×W185×H165mm</p>
 <p>ステップフェンダー (13 インチ / 14 インチ用) 品番: ST-125 税込: 20,790円 (税別: 18,900円) ●サイズ: L1000×W225×H305mm</p>	 <p>ハブナット (スピンドルナット) 内径 17mm 品番: ST-057 内径 25mm 品番: ST-057-25 税込: 990円 (税別: 900円)</p>	 <p>キャッスルナット固定ワッシャー 品番: ST-056 税込: 825円 (税別: 750円)</p>
<p>ST-043-01 ST-043-02 ST-043-03 ST-043-04R ST-043-04L</p>  <p>ST-043-05G ST-043-05B ST-043-06G ST-043-06B ST-043-07R</p>	<p>フェンダーステー (1個) 品番: ST-043-01 (現行 ZERO/RR1000 用) 品番: ST-043-02 (旧 ZERO/S50G 用) 品番: ST-043-03 (旧 ZERO/SW 用) 品番: ST-043-04R (S50GN 右前左後用) 品番: ST-043-04L (S50GN 左前右後用) 品番: ST-043-05G (14FG 用) 品番: ST-043-05B (14FB 用) 品番: ST-043-06G (14FWG 用) 品番: ST-043-06B (14FWB 用) 品番: ST-043-07R (ツイ1150 右前左後用) 品番: ST-043-07L (ツイ1150 左前右後用) 税込: 3,300円 (税別: 3,000円)</p>	
<p>☑ 機種 (型番) ●ベアリングキット付属なし</p> <p>ハブ (12 インチ 5 穴ガルバ / 10 インチ / ワイドホイール用) 品番: ST-004 税込: 12,650円 (税別: 11,500円) ●5 穴・P.C.D114.3 ●オフセット +0</p>  <p>ハブ (13 インチ 5 穴ガルバ) 品番: ST-021 税込: 18,700円 (税別: 17,000円) ●5 穴・P.C.D114.3 ●オフセット +0</p>	<p>☑ 機種 (型番) ●ベアリングキット付属なし</p> <p>ハブ (4 穴アルミホイール用) 品番: ST-118 税込: 20,900円 (税別: 19,000円) ●4 穴・P.C.D100 ●オフセット +40</p> 	<p>☑ 機種 (型番) ●ベアリングキット付属なし</p> <p>ハブ (5 穴アルミホイール用) 品番: ST-121 税込: 22,550円 (税別: 20,500円) ●5 穴・P.C.D114.3 ●オフセット +40</p> 
 <p>ベアリングキット 品番: ST-006 (一輪分: 12 インチ) 税込: 4,620円 (税別: 4,200円) 品番: ST-022 (一輪分: 13 インチ) 税込: 9,240円 (税別: 8,400円)</p>	 <p>オイルシール (単品) 品番: ST-104 (12 インチ) 税込: 1,210円 (税別: 1,100円) 品番: ST-120 (13 インチ) 税込: 1,760円 (税別: 1,600円)</p>	 <p>ホイールナット (1個) 品番: ST-093 ●サイズ: W1/2-20 ●ST-004・ST-021 用 税込: 715円 (税別: 650円)</p>  <p>アルミホイールナット (1個) 品番: ST-094 ●サイズ: M12 P1.5 ●ST-118・ST-121 用 税込: 352円 (税別: 320円)</p>

☑ 機種 (型番) 注文時トレーラー機種をお知らせください。

タイヤ・ホイール周辺の品番一覧

	品番	商品名	構成	ホイールサイズ	税込価格	税別価格
①	SRX-039G	ガルバホイール 12 インチ	ホイール	12 インチ / 5 穴 / PCD: 114.3 / オフセット: 0 / 幅: 4J	16,500円	15,000円
②+⑩	SRX-016-T	スベアタイヤキット 12 インチ (ブラケットトング用)	タイヤ ホイール ブラケット	12 インチ / 5 穴 / PCD: 114.3 / オフセット: 0 / 幅: 4J	33,550円	30,500円
②+⑨	SRX-016-S	スベアタイヤキット 12 インチ (ブラケットサイドフレーム用)	タイヤ ホイール ブラケット	12 インチ / 5 穴 / PCD: 114.3 / オフセット: 0 / 幅: 4J	33,550円	30,500円
②	SRX-016-02BLS	タイヤ&ホイール 12 インチ	タイヤ ホイール	12 インチ / 5 穴 / PCD: 114.3 / オフセット: 0 / 幅: 4J	30,800円	28,000円
	SRX-016-8PR	タイヤ&ホイール 12 インチ 8PR	タイヤ ホイール	12 インチ / 5 穴 / PCD: 114.3 / オフセット: 0 / 幅: 4J	33,000円	30,000円
	SRX-016-8T	スベアタイヤキット 12 インチ (ブラケットトング用) 8PR	タイヤ ホイール ブラケット	12 インチ / 5 穴 / PCD: 114.3 / オフセット: 0 / 幅: 4J	35,750円	32,500円
	SRX-016-8S	スベアタイヤキット 12 インチ (ブラケットサイドフレーム用) 8PR	タイヤ ホイール ブラケット	12 インチ / 5 穴 / PCD: 114.3 / オフセット: 0 / 幅: 4J	35,750円	32,500円
⑨	SRX-016-B1	スベアタイヤブラケット サイドフレーム用	ブラケット		3,850円	3,500円
⑩	SRX-016-B2	スベアタイヤブラケット トング用	ブラケット		3,850円	3,500円
⑪	SRX-016-B3	スベアタイヤブラケット ワイドタイヤ用	ブラケット		3,850円	3,500円
⑫	SRX-141-1	マルチスベアタイヤブラケット サイドフレーム用	ブラケット		12,760円	11,600円
	SRX-141-2	マルチスベアタイヤブラケット トング用	ブラケット		12,760円	11,600円
③	SRX-152	スチールホイール (黒)	ホイール	12 インチ / 4 穴 / PCD: 100 / オフセット: +45 / 幅: 3.50B	13,860円	12,600円
④	SRX-153-BLS	タイヤ&ホイール 12 インチ (黒)	タイヤ ホイール	12 インチ / 4 穴 / PCD: 100 / オフセット: +45 / 幅: 3.50B	30,800円	28,000円
⑤+⑪	SRX-077	スベアタイヤキット 10 インチワイド	タイヤ ホイール ブラケット	10 インチワイド / 5 穴 / PCD: 114.3 / オフセット: 0 / 幅: 6.5J	49,500円	45,000円
⑤	SRX-077-BLS	タイヤ&ホイール 10 インチワイド	タイヤ ホイール	10 インチワイド / 5 穴 / PCD: 114.3 / オフセット: 0 / 幅: 6.5J	46,200円	42,000円
	SRX-098	ガルバホイール 13 インチ	ホイール	13 インチ / 5 穴 / PCD: 114.3 / オフセット: 0 / 幅: 4.5J	24,200円	22,000円
	SRX-078	スベアタイヤキット 13 インチ	タイヤ ホイール ブラケット	13 インチ / 5 穴 / PCD: 114.3 / オフセット: 0 / 幅: 4.5J	49,500円	45,000円
	SRX-078-BLS	タイヤ&ホイール 13 インチ	タイヤ ホイール	13 インチ / 5 穴 / PCD: 114.3 / オフセット: 0 / 幅: 4.5J	46,200円	42,000円
	SRX-139	ガルバホイール 14 インチ	ホイール	14 インチ / 5 穴 / PCD: 114.3 / オフセット: 0 / 幅: 6J	28,600円	26,000円
	SRX-144	スベアタイヤキット 14 インチ	タイヤ ホイール ブラケット	14 インチ / 5 穴 / PCD: 114.3 / オフセット: 0 / 幅: 6J	63,470円	57,700円
	SRX-144-BLS	タイヤ&ホイール 14 インチ	タイヤ ホイール	14 インチ / 5 穴 / PCD: 114.3 / オフセット: 0 / 幅: 6J	59,950円	54,500円
⑥	SRX-147-BLS	タイヤ&アルミホイール 14 インチ (S35B 用)	タイヤ アルミホイール	14 インチ / 4 穴 / PCD: 100 / オフセット: +45 / 幅: 4.5J	37,400円	34,000円
⑦	SRX-154	タイヤ&アルミホイール 15 インチ (ZEROS500B 用)	タイヤ アルミホイール	15 インチ / 4 穴 / PCD: 100 / オフセット: +43 / 幅: 5.5J	39,600円	36,000円
	SRX-161	AT 用交換用タイヤ 225/85R16 121N	タイヤ	16 インチ / 10 穴	41,800円	38,000円
⑧	SRX-162	タイヤ&ホイール 235-80-16 (AT 用)	タイヤ ホイール	16 インチ / 10 穴	80,300円	73,000円
	SRX-166	155R12C タイヤのみ (12PR)	タイヤ	12 インチ	26,400円	24,000円
⑬	SRX-166-BLS	タイヤ&ホイール 12 インチ (12PR) (155/70R 12C)	タイヤ ホイール	12 インチ / 5 穴 / PCD: 114.3 / オフセット: 0 / 幅: 4J	36,300円	33,000円
	SRX-166-T	スベアタイヤキット 12 インチ (12PR) (155/70R 12C・ブラケットトング)	タイヤ ホイール ブラケット	12 インチ / 5 穴 / PCD: 114.3 / オフセット: 0 / 幅: 4J	39,050円	35,500円
	SRX-166-S	スベアタイヤキット 12 インチ (12PR) (155/70R 12C・ブラケットサイドフレーム)	タイヤ ホイール ブラケット	12 インチ / 5 穴 / PCD: 114.3 / オフセット: 0 / 幅: 4J	39,050円	35,500円

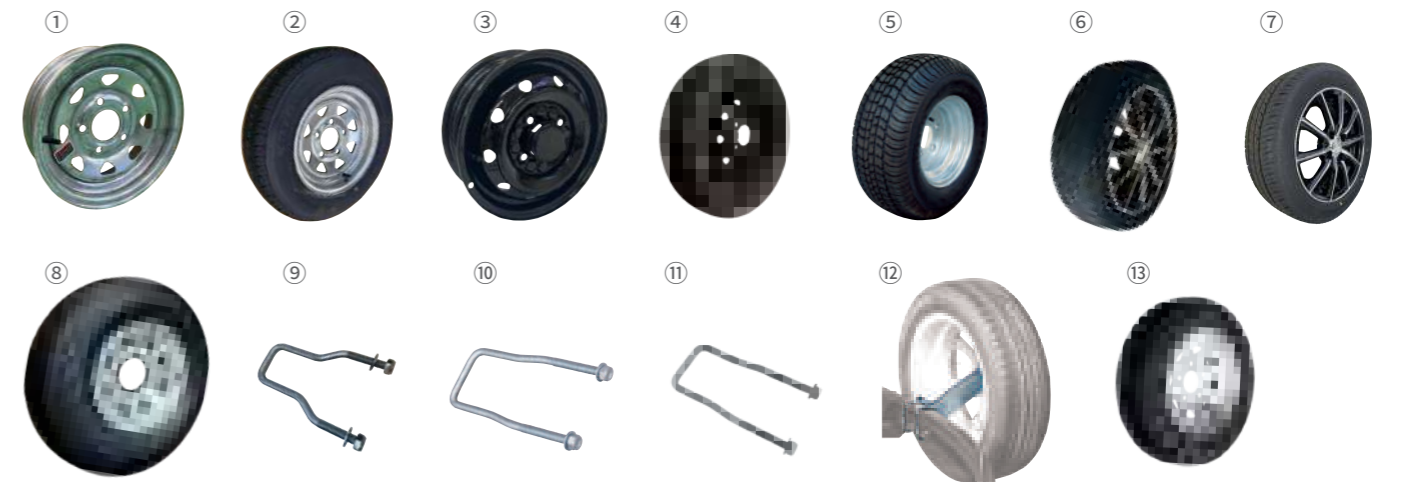

OPTION & REPAIR PARTS

掲載製品以外にも多数パーツがございます。詳しくは SOREX 公式ウェブサイトをご覧ください。



☑ 機種 (型番)
スチールバンク (1本)
 品番: SRX-106L (左)
 品番: SRX-106R (右)
税込: 17,270円 (税別: 15,700円)



ステンレスバンク (ZERO用) (1本)
 品番: SRX-156L (左)
 品番: SRX-156R (右)
税込: 41,800円 (税別: 38,000円)



ウッドバンク (木製・1本)
 品番: ST-025-01 (1850mm)
 品番: ST-025-02 (1530mm)
税込: 14,300円 (税別: 13,000円)



☑ 機種 (型番)
ずべるレール (2本1組)
 品番: SRX-035-BK (ブラック)
 ●レール長: 2200mm
税込: 6,600円 (税別: 6,000円)



☑ 機種 (型番)
スチールバンク変換キット
 品番: SRX-137
税込: 44,000円 (税別: 40,000円)
 ●キット内容
 ・専用スチールバンク ×2
 ・取付ブラケット ×4
 ・取付ボルト・ナットセット ×4
 ※取付には、トレーラーの全長に合わせて穴開加工が必要です。
 ※バンクステーへの取付ボルトは付属されておりません。



☑ 機種 (型番)
V型バンクステー (SW、1150系・1個)
 品番: ST-026-10
税込: 14,850円 (税別: 13,500円)
40mmUP V型バンクステー (1150系・1個)
 品番: ST-026-12
税込: 18,480円 (税別: 16,800円)



☑ 機種 (型番)
増設バンクセット
 品番: SRX-055-14 (バンク長: 1530mm)
 品番: SRX-055-15 (バンク長: 1850mm)
税込: 42,900円 (税別: 39,000円)
 ●セット内容
 ・ウッドバンク ×2
 ・バンクステー ×4
 ・取付ボルト・ナットセット ×4
 ・Uボルト・ナットセット ×4

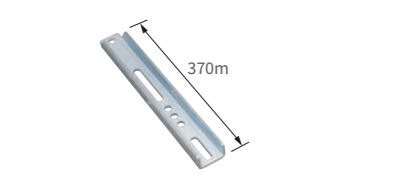

バンクステー (1本)
 品番: ST-026-SW (SW用/L=370mm)
税込: 7,150円 (税別: 6,500円)

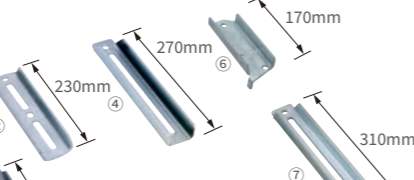

バンクステー (1本)
 品番: ST-026-03 (写真:①/L=190mm)
 品番: ST-026-01 (写真:②/L=230mm)
 品番: ST-026-07 (写真:③/L=245mm)
 品番: ST-026-05 (写真:④/L=270mm)
 品番: ST-026-08L (写真:⑤/L=190mm)
 品番: ST-026-08R (写真:⑤/L=190mm)
 品番: ST-026-11L (写真:⑥/L=170mm)
 品番: ST-026-11R (写真:⑥/L=170mm)
 品番: ST-026-09 (写真:⑦/L=310mm)
税込: 4,400円 (税別: 4,000円)
 ※ZEROは年式によって190mm・170mmがあります。



キールローラー (単品) 品番: SRX-059-R
税込: 5,060円 (税別: 4,600円)
 ●サイズ: φ51 (φ75) ×127mm



バンク取付金具 品番: ST-027
税込: 2,530円 (税別: 2,300円)
 ※ウッドバンク用の取付金具です。



☑ 機種 (型番)
トレーラー配線 (一台分)
 品番: TR-HS-01 (軽トレーラー用)
税込: 8,030円 (税別: 7,300円)
 品番: TR-HS-02 (小型車用)
税込: 11,550円 (税別: 10,500円)
 品番: TR-HS-03 (ツイン1150/SWK用)
税込: 13,750円 (税別: 12,500円)



☑ 機種 (型番)
キールローラーセット (トンク用)
 品番: SRX-059-01
税込: 10,890円 (税別: 9,900円)



☑ 機種 (型番)
キールローラーセット (リア用)
 品番: SRX-059-02
税込: 10,890円 (税別: 9,900円)



☑ 機種 (型番)
キールローラーセット (ボート用)
 品番: SRX-059-03
税込: 10,890円 (税別: 9,900円)

☑ 機種 (型番) 注文時トレーラー機種をお知らせください。



☑ 機種 (型番)
耐水グリス (500g) 品番: SRX-047
税込: 3,630円 (税別: 3,300円)
グリスガン 品番: SRX-046
税込: 3,630円 (税別: 3,300円)



☑ 機種 (型番)
延長トンク 品番: SRX-020
税込: 48,950円 (税別: 45,500円)
 ※公道での走行及び取り付けたままでの走行はできません。
 ※トレーラー機種によっては取付ができません。



☑ 機種 (型番)
フロントストレージ 品番: SRX-130
 ●耐荷重: 30kg
税込: 55,550円 (税別: 50,500円)
 ●対応機種: ZERO500B シリーズ、ESPERTO S50 シリーズ



☑ 機種 (型番)
スキーストッパー (NF-1 / NF-E 用)
 ■NF-1用 品番: SRX-044-01
 ■NF-E用 品番: SRX-044-02
税込: 25,300円 (税別: 23,000円)
 ※取付には、荷台への穴開加工が必要です。



☑ 機種 (型番)
荷台傾斜ダンパーキット
 品番: SRX-138-01 (NF-1 / NF-E 用)
 品番: SRX-138-02 (NF-2K 用)
 品番: SRX-138-03 (NF-2 / AT500 用)
税込: 22,000円 (税別: 20,000円)
 ●セット内容
 ガスダンパー ×1、取付ブラケット ×2、取付ボルト・ナットセット ×2、フレーム取付ボルト・ナットセット ×4
 ※上記以外の機種はお問い合わせください。
 ※取付にフレームへの穴開加工が必要になる機種もあります。
 ※機種・使用環境によっては、荷台が保持できない場合があります。



☑ 機種 (型番)
カーゴフレーム
 品番: SRX-112 (NF-1用: 4本セット)
税込: 32,340円 (税別: 29,400円)
 品番: SRX-112-A (AT500用: 6本セット)
税込: 46,200円 (税別: 42,000円)
木材 (NF-1用: カット済)
 ※取付には、荷台への穴開加工が必要です。
 ※商品は支柱のみです。木材 (1×4)、取付ボルトはホームセンター等でご購入いただけます。
税込: 23,100円 (税別: 21,000円)

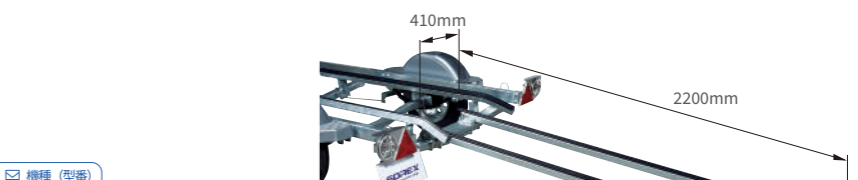

☑ 機種 (型番)
スロープレール (スライド収納式)
 品番: SRX-120
税込: 64,900円 (税別: 59,000円)
 ●レールサイズ: L 2200mm、W 410mm
 ●最大許容荷重: 500kg



☑ 機種 (型番)
延長トンク2 品番: SRX-020-L
税込: 59,400円 (税別: 54,000円)
 ※公道での走行及び取り付けたままでの走行はできません。
 ※トレーラー機種によっては取付ができません。



☑ 機種 (型番)
サイドBOX 品番: SRX-157
税込: 34,650円 (税別: 31,500円)
 ●BOXサイズ: W463×H252×D385mm (約37L)
 ●カギ付き ●FRP
 ※取付ボルト (スチール) 付属



☑ 機種 (型番)
マルチストレージ
税込: 26,400円 (税別: 24,000円)
 ■サイドフレーム用品番: SRX-134-01
 ■トンク用品番: SRX-134-02
 耐荷重: 30kg
 重量: 6kg



☑ 機種 (型番)
オートバーストッパー (NF-1 / NF-E 用)
 品番: SRX-021
税込: 29,700円 (税別: 27,000円)



☑ 機種 (型番)
ノレール (NF-1 / NF-E 用・左右セット)
 品番: SRX-066
税込: 14,520円 (税別: 13,200円)



☑ 機種 (型番)
トランサムセイバー
 品番: SRX-085
税込: 23,100円 (税別: 21,000円)
 ●長さ: 500・600・700・800mm



☑ 機種 (型番)
ショックアブソーバーセット (左右セット)
 品番: SRX-029
税込: 38,500円 (税別: 35,000円)
 ※トレーラー機種によっては取付ができません。



☑ 機種 (型番)
船台 品番: SRX-057-3
税込: 48,400円 (税別: 44,000円)
 ●耐荷重: 500kg
連結バー 品番: SRX-057-R
税込: 25,300円 (税別: 23,000円)
船台・連結バーセット 品番: SRX-057-S
税込: 69,300円 (税別: 63,000円)



☑ 機種 (型番)
船台2
 品番: SRX-151
税込: 92,400円 (税別: 84,000円)
 ●耐荷重: 500kg
 ●フォークリフト対応

OPTION & REPAIR PARTS

掲載製品以外にも多数パーツがございます。詳しくは SOREX 公式ウェブサイトをご覧ください。

 <p>ST-122-1L</p> <p>☑ 機種 (型番)</p> <p>アドバンスLEDコンビネーションランプ(ワイド) 品番: ST-122-1L (左) 品番: ST-122-1R (右) 税込: 16,500円 (税別: 15,000円) ●取付穴ピッチ: 50mm ※トレーラー機種により、加工が必要もしくは取付できません。お問い合わせください。</p>	 <p>ST-122-2L</p> <p>☑ 機種 (型番)</p> <p>アドバンスLEDコンビネーションランプ(ナロー) 品番: ST-122-2L (左) 品番: ST-122-2R (右) 税込: 16,500円 (税別: 15,000円) ●取付穴ピッチ: 50mm ※トレーラー機種により、加工が必要もしくは取付できません。お問い合わせください。</p>	 <p>ST-122-1LML</p> <p>☑ 機種 (型番)</p> <p>アドバンスLEDコンビネーションランプLM(ワイド) 品番: ST-122-1LML (左) 品番: ST-122-1LMR (右) 税込: 22,000円 (税別: 20,000円) ●取付穴ピッチ: 50mm ●ZERO 500Z アバンザードに標準装備 ※トレーラー機種により、加工が必要もしくは取付できません。お問い合わせください。</p>
 <p>LED コンビネーションランプ 品番: ST-115 (クリアレンズ) 税込: 11,000円 (税別: 10,000円) ●ランプサイズ: φ118×D50mm ●取付穴ピッチ: 70mm</p>	 <p>LED コンビネーションランプ 品番: ST-115-2 (ピンクレンズ) 税込: 13,200円 (税別: 12,000円) ●ランプサイズ: φ118×D50mm ●取付穴ピッチ: 70mm</p>	 <p>LED ランプユニット 品番: ST-152 税込: 11,550円 (税別: 10,500円) ●ランプサイズ: W190×H85×D24mm ●取付穴ピッチ: 135mm ●左右共通</p>
 <p>ST-012R</p> <p>高耐水コンビネーションランプ 12V 品番: ST-012L (左) / ST-012R (右) 24V 品番: ST-012L-24 (左) / ST-012R-24 (右) 税込: 11,550円 (税別: 10,500円) ●ランプサイズ: W255×H110×D65mm ●取付穴ピッチ: 225×52mm</p>	 <p>6P コネクタ 品番: ST-013L (左) 品番: ST-013R (右) 税込: 3,190円 (税別: 2,900円) ●6芯配線長さ 100mm</p>	 <p>NF-1 用ランプユニット 12V 品番: ST-040 24V 品番: ST-040-24 税込: 6,490円 (税別: 5,900円) ●ランプサイズ: W170×H50×D45mm ●取付穴ピッチ: 150mm ●左右共通</p>
 <p>バックランプ 12V 品番: ST-041 24V 品番: ST-041-24 税込: 4,400円 (税別: 4,000円) ●ランプサイズ: W100×H40×D45mm ●取付穴ピッチ: 81mm</p>	 <p>車幅灯 (クリアレンズ) 12V 品番: ST-018 24V 品番: ST-018-24 税込: 880円 (税別: 800円) ●ランプサイズ: W102×H51×D28mm ●取付穴ピッチ: 76.5mm</p>	 <p>LED 車幅灯 (クリアレンズ) 品番: ST-019 税込: 1,760円 (税別: 1,600円) ●ランプサイズ: W102×H51×D28mm ●取付穴ピッチ: 76.5mm</p>
 <p>LED バックランプ 品番: ST-142 税込: 7,480円 (税別: 6,800円) ●ランプサイズ: W95×H45×D10mm ●取付穴ピッチ: 70mm</p>	<p>NEW</p>  <p>LED バックランプ (新) 品番: ST-147 税込: 7,480円 (税別: 6,800円) ●ランプサイズ: W115×H58×D20mm ●取付穴ピッチ: 80mm</p>	 <p>ST-015-SL ST-015-2SL</p> <p>三角反射板取付ステー 品番: ST-015-SL (左右取付穴: 左側) 品番: ST-015-SR (左右取付穴: 右側) 品番: ST-015-2SL (上下取付穴: 左側) 品番: ST-015-2SR (上下取付穴: 右側) 税込: 2,420円 (税別: 2,200円)</p>
 <p>☑ 機種 (型番)</p> <p>ライセンスランプキット 品番: ST-020 税込: 7,480円 (税別: 6,800円) リベット3本付属 ライセンスランプキット (ZERO 用) 品番: ST-020-Z 税込: 7,480円 (税別: 6,800円) ライセンスランプ (単品) 品番: ST-014 税込: 3,190円 (税別: 2,900円)</p>	 <p>可動式ナンバプレートステー 品番: SRX-036-03 税込: 14,960円 (税別: 13,600円) ※小型、普通車はメーカーオプションとなります。 ※取付にはリベットで取付けるため、リベッターが必要です。 ※トレーラー機種によっては取付できません。</p>	 <p>ST-015 ST-015-2</p> <p>三角反射板 品番: ST-015 (左右取付穴) 税込: 2,200円 (税別: 2,000円) 品番: ST-015-2 (上下取付穴) 税込: 1,650円 (税別: 1,500円)</p>

☑ 機種 (型番) 注文時トレーラー機種をお知らせください。

船舶検査、船舶免許不要 (船外機) 2馬力取付可能な超軽量アルミカヌー



海水可

SPORTSPAL 10' TRANSOM

スポーツバルアルミカヌー 10 フィートトランサム

品番: SP11TR
税込: 286,000円 (税別: 260,000円)
●船体材質: 耐食アルミニウム (海水可)
●全長: 330cm ●全幅: 97cm
●重量: 19kg ●定員: 2名
●標準装備: パドル、レースシート、アンカーロープ
※ハンドコントロール電動船外機 (1.5kw 未満=約2馬力) 取付可能
※キズ・へこみあり



カヌー用スポンソン
品番: SP11TR-S
税込: 27,500円 (税別: 25,000円)

 <p>ホイールシリンダー (左右セット・一台分) 品番: ST-154 税込: 33,000円 (税別: 30,000円)</p>	 <p>ミキサーパッケージ 品番: SA-32M ●ソルトアウェイ原液 946ml + 専用ミキサー 税込: 11,000円 (税別: 10,000円)</p>	 <p>ソルトアウェイ原液 品番: SA-128 (3784ml) 税込: 14,850円 (税別: 13,500円) ※希釈してご使用ください。</p> <p>ソルトアウェイ希釈済スプレー 品番: SA-16 ●濃度 20% (5倍希釈) のソルトアウェイ液 472ml 税込: 3,850円 (税別: 3,500円)</p>
<p>消防法 適合品</p>  <p>ステンレスタンク (20L) 品番: ST-153 税込: 21,780円 (税別: 19,800円)</p>	 <p>ノズルセット 品番: ST-02-6 税込: 2,420円 (税別: 2,200円)</p>  <p>アルミキャップ 品番: ST-02-5 税込: 2,420円 (税別: 2,200円)</p>	 <p>ステンレスタンク用 O リング 3 種セット 品番: ST-02-S 税込: 1,700円 (税別: 1,000円) ※アルミキャップ用、ノズル用、エアイベント用の3種セットです。</p>
 <p>STKS15-ZERO17-B STKS15-ZERO17-W</p> <p>ZERO トレーラーステッカー 品番: STKS15-ZERO17-B (ブラック) 品番: STKS15-ZERO17-W (ホワイト) 税込: 2,200円 (税別: 2,000円) サイズ: 1000×50mm</p>	 <p>STK001-BLA STK001-REA STK001-REA</p> <p>トレーラーステッカー 品番: STK001-BLA (ブルー) 品番: STK001-REA (レッド) 税込: 1,430円 (税別: 1,300円) サイズ: 510×51mm</p>	 <p>ヒッチステッカー 品番: STKS01-BKHA 税込: 770円 (税別: 700円) サイズ: 157×33mm</p>
 <p>RENKETSU RON SOREX Image character</p> <p>連結くんステッカー 品番: STK06-RKW 税込: 660円 (税別: 600円)</p>	<p>最大積載量 500kg 最大積載量 350kg</p> <p>積載ステッカー 品番: STKS03-500A (500kg) 品番: STKS03-350A (350kg) 税込: 550円 (税別: 500円)</p>	 <p>反射シール (オレンジ/側方反射用) 品番: ST-144 税込: 462円 (税別: 420円) サイズ: 30×60mm</p>



ORDER MADE PRODUCT

お客様のご要望に応じて、特注品の製作を承っております。まずはお気軽にご相談ください。
 弊社では、独自のノウハウと豊富な経験を活かし、お客様のご要望に合わせた特注製品の設計・製作を承っております。
 あらゆる業種・現場で安心してご使用いただける、安全で高品質な製品をお届けできるよう、日々研究開発に取り組んでまいります。

特注品製作の流れ・目安期間

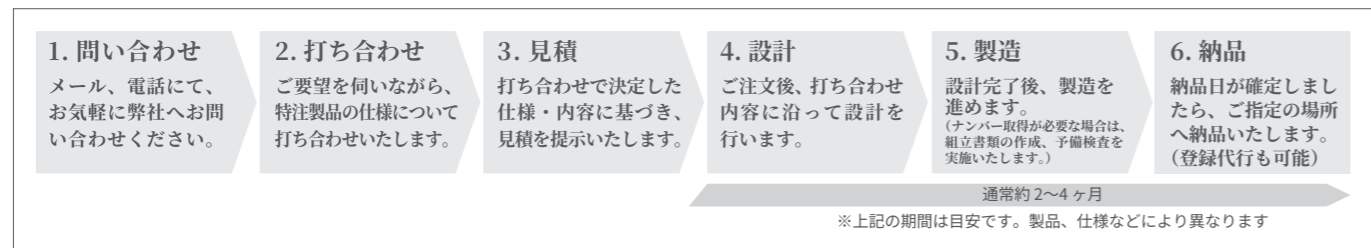

レジャー用トレーラー特注製作事例



ボートランディング用トレーラー



カヌー・漕艇用トレーラー



40ft ボート積載トレーラー
(輸出向け)

バン型トレーラー特注製作事例



コンテナハウストレーラー



喫煙ブーストレーラー



喫煙ブーストレーラー



貨物輸送用トレーラー



4軸独立サスペンションオフロードキャラバントレーラー



電源トレーラー



ドローン運搬トレーラー

産業用トレーラー特注製作事例



消防用水タンクトレーラー



カーゴトレーラー



サウナトレーラー



給水タンクトレーラー

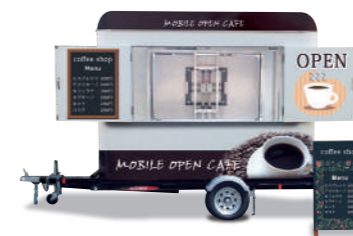

移動販売用トレーラー



車積載トレーラー



投光器トレーラー



空港用トレーラー



積載ローダートレーラー



仮設トイレトレーラー

農業用トレーラー特注製作事例



電光表示器トレーラー



葉タバコ管理作業車用トレーラー



バイオマス発電用雑木積載トレーラー

林業用トレーラー特注製作事例

その他開発事例



4t 構内用トレーラー



人員輸送車

