

トヨタ カローラクロス 【車両型式:6AA-ZVG11】

※取付・ご使用前に必ず取扱説明書(別紙)及び取扱要領書(本書)をお読み頂き、ご理解の上作業をおこなってください。

※本取扱要領書は2枚で1セットとなっております、合わせてお読みください。

※本製品は現車合わせにて設計しておりますので、牽引車の個体差により穴位置のズレ等の不具合で若干加工が必要になる場合がございます、ご了承ください。

【取付手順】

- 1.車両のマフラステーを外してください。
- 2.左右のステーを車両フレームに当て、ステーのAの穴と対応する車両の既存穴に指定ボルトで仮締めしてください。(p.2参照)
- 3.車両フレームにステーのBの穴位置の印をし、そこへφ13の穴をあけてください。
- 4.車両フレームのCの既存穴をφ30に広げてください。(p.2参照)
※3、4の穴あけ後防錆処理をしてください。
- 5.左右のステーを再び仮締めし、4であけた穴からナット付きプレートを入れ指定ボルトで仮締めしてください。(p.2参照)
※右ステーを仮締めする際にAの穴とマフラステーを共締めして下さい。
- 6.左右のステーとメンバーを指定ボルトで仮締めしてください。(p.2参照)
- 7.全体のバランスを確認後、全ボルトを本締めしてください。
※取付後バンパー、マフラーとの干渉がないかご確認ください。
- 8.別紙配線キット/ソケット取扱説明書に従って配線作業を行ってください。

【部品一覧】

1.メンバー本体	1	取付ボルト一式	
2.ヒッチボール	1	・M12p1.25L35ボルト	6
3.ボールマウントB-8	1	・M12p1.25ナット	2
4.右ステー	1	・M12プレートワッシャー	6
5.左ステー	1	・M12スプリングワッシャー	6
6.脱着ピン(Rピン付き)	1	・M8p1.25L30ボルト	4
7.ナット付きプレート	2	・M8プレートワッシャー	4
		・M8スプリングワッシャー	4

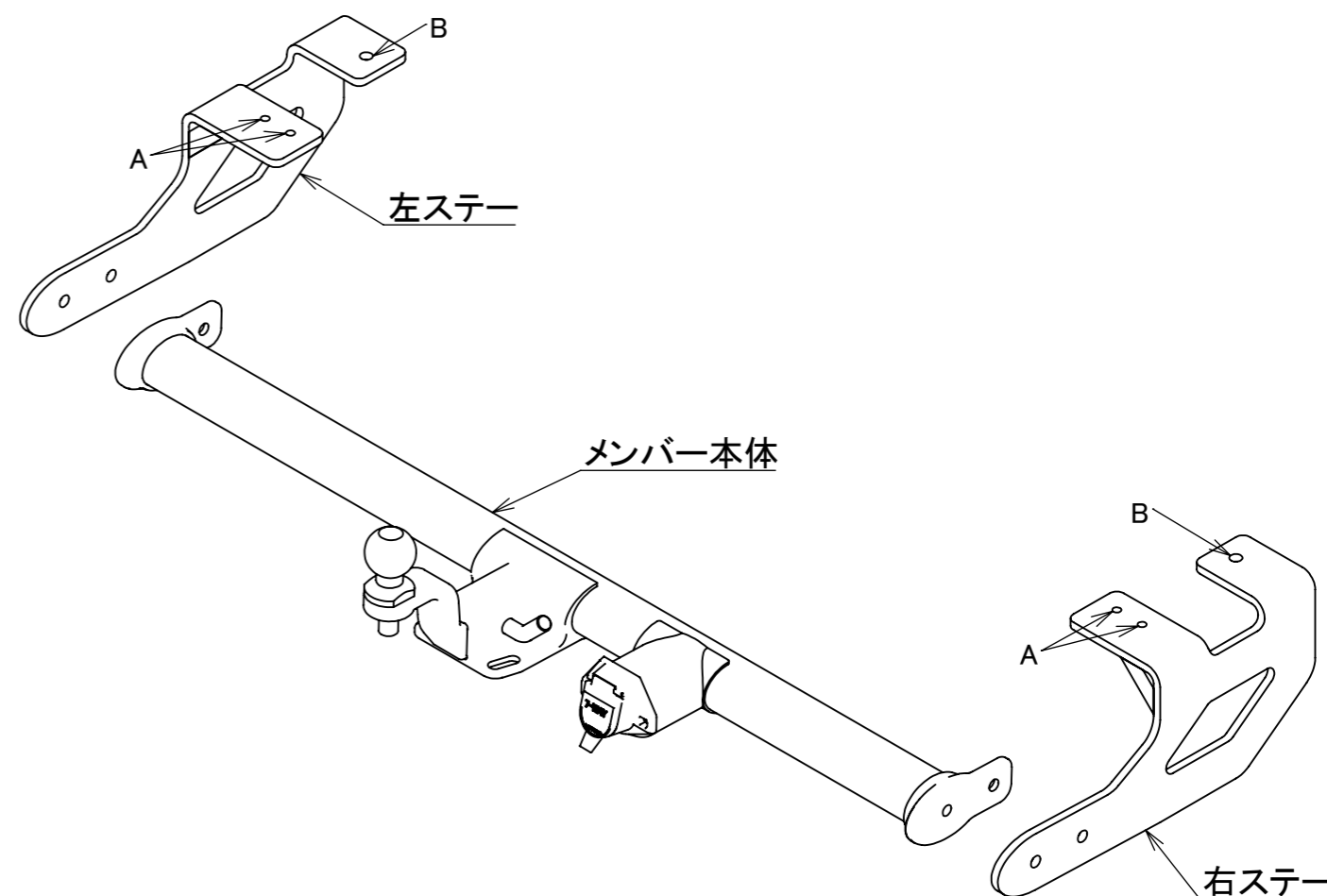

警告！！

このヒッチメンバーは、国内規格C級(トレーラー総重量750kg未満)です。

国内規格C級より大きいトレーラーは、絶対に牽引しないでください。

本製品は、上記記載のように最大牽引荷重を設定しておりますが、牽引車フレーム取付部の強度を保証しているものではありませんので、あらかじめご了承ください。

また、牽引車に対する取付・使用上での不具合によるいかなる損害についても当社では、一切責任を負いませんのであらかじめご了承ください。

M12p1.25L35ボルト(pw、sw、ナット付)

M12p1.25L35ボルト(pw、sw付)

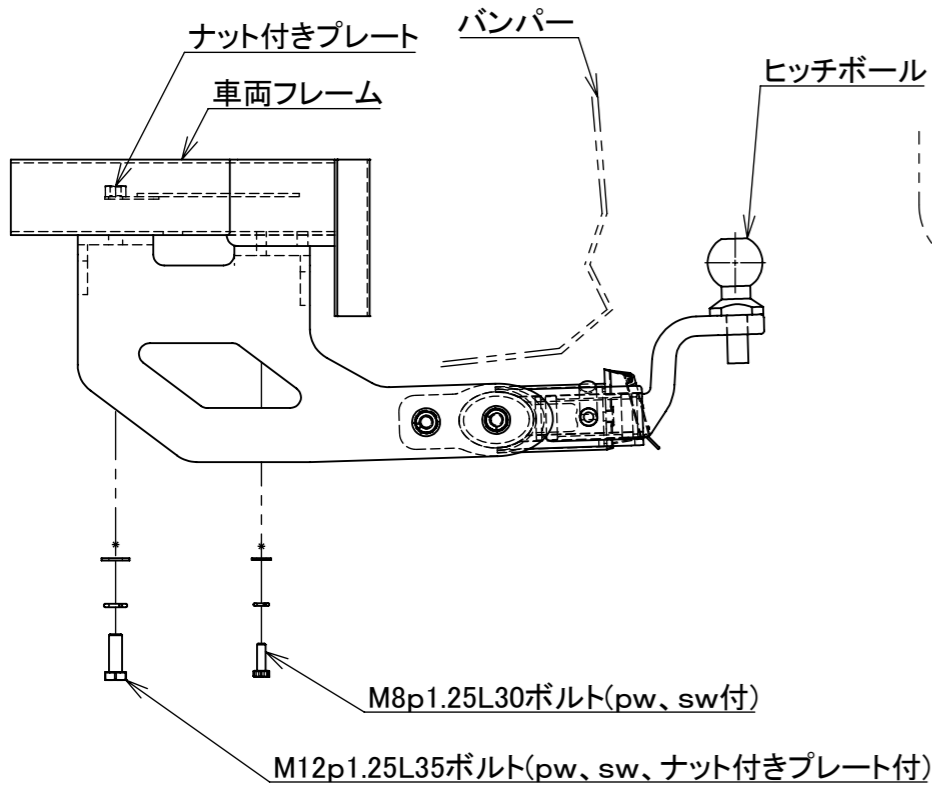
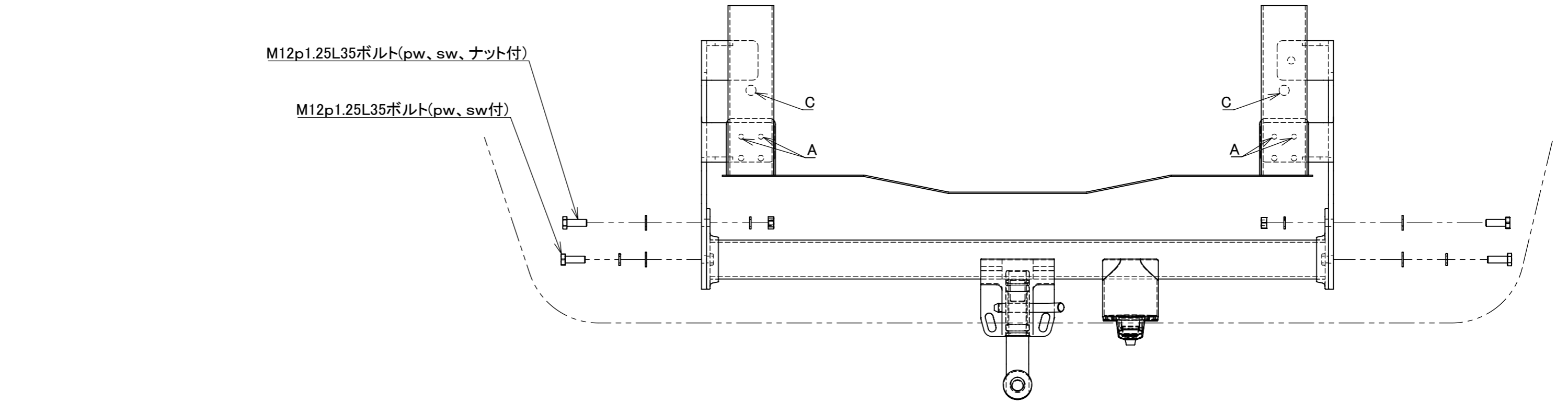

M8p1.25L30ボルト(pw、sw付)

M12p1.25L35ボルト(pw、sw、ナット付きプレート付)

